

Afstellen van de draadstang van het besturingsventiel

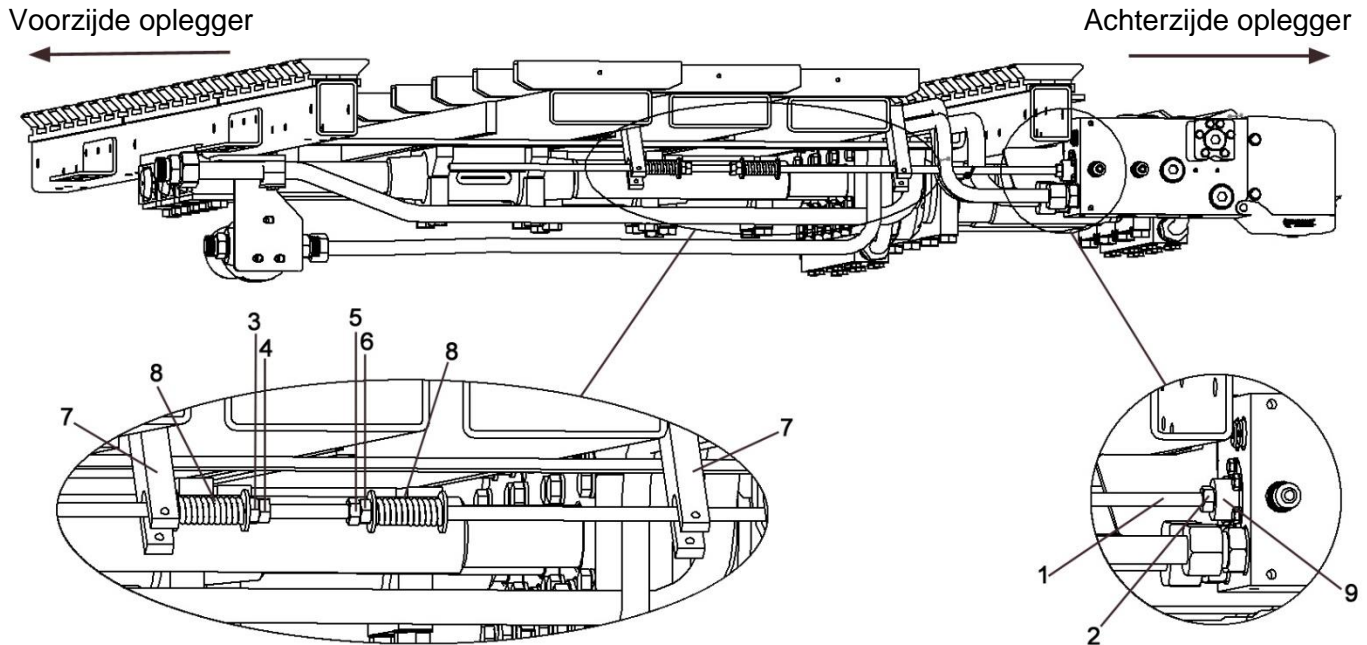

Bij alle Cargo Floor systemen is de draadstang vooraf afgesteld en is deze uitvoerig getest. U hoeft de draadstang daarom niet meer af te stellen. Onder sommige omstandigheden (bijvoorbeeld bepaalde reparaties) kan het nodig zijn de afstelling te controleren of een afstelling opnieuw te doen. Indien de omschakeling spontaan niet meer normaal verloopt, maak dan eerst een goede diagnose waarom dit gebeurt.

Let op:

De pomp en elektrische installatie moeten altijd uitgeschakeld zijn voordat u werkzaamheden aan het systeem uitvoert. Ook moeten slangen en /of leidingen tussen de pomp en het Cargo Floor systeem ontkoppelt worden. Er bestaat anders risico op beknelling!!!!

Benodigde gereedschappen:

- 2x steeksleutel 17;
- Kruipolie;
- Kopervet;
- Staalborstel.

Controleer of de draadstang (1) goed in de plunjer van het besturingsventiel bevestigd is, bij het indrukken en uittrekken is de slag exact 12 mm. [0.5"].

Zo niet, draai dan de draadstang (1) zo ver mogelijk in de plunjer en zet deze met de contraoer (2) (steeksleutel 17) vast.

Draai nu de moeren (3 en 4) (steeksleutel 17) los en verplaats deze ± 3 cm [1.25"] richting de achterzijde van de oplegger. Schakel de pomp in terwijl u op veilige afstand bent. Het systeem begint te bewegen en stopt nu automatisch op de plaats waar de commandolip het omschakelventiel niet meer bedient, omdat de veer (8) niet meer wordt aangedrukt. Schakel de pomp direct weer uit.

Druk nu de draadstang (1) richting de achterzijde van de oplegger totdat de afstandsring (9) tegen het besturingsventiel komt.

Draai de moeren (3 en 4) nu zover richting de voorzijde van de oplegger zodat de veer volledig ingedrukt is en zet ze vast door ze tegen elkaar in te draaien.

Herhaal deze procedure ook voor de andere zijde (moeren 5 en 6) door alle handelingen in de tegenovergestelde richting uit te voeren.

N.B. het verdient aanbeveling om de draadstang (1) in te smeren met een beetje kopervet