

MANUALE OPERATIVO DI CARGO FLOOR

Con l'aiuto dei seguenti dati, desideriamo presentare un corretto azionamento del sistema Cargo Floor e indicare, in caso di eventuali guasti, i passi che possono portare ad una rapida soluzione del problema. Seguire scrupolosamente le istruzioni riportate qui di seguito e leggere attentamente le istruzioni di manutenzione, di modo che il sistema Cargo Floor garantisca una sicurezza totale, come pure un ciclo di vita duraturo e senza guasti.

Qualora, nonostante il rispetto scrupoloso delle istruzioni di comando, il sistema Cargo Floor non dovesse funzionare correttamente, o non dovesse funzionare del tutto, contattare il proprio carrozziere, il quale Vi aiuterà sicuramente a risolvere il guasto.

Leggete con particolare attenzione i capitoli "AVVERTENZE" e "ISTRUZIONI IMPORTANTI" alla pag. 2 & 3!

-	Avvertenze	pag.	2
-	Istruzioni importanti	pag.	3
-	Targhetta d'identificazione	pag.	4
-	Autoadesivi di comando "E"	pag.	5
-	Opzioni di comando "E"	pag.	6
-	Schema elettrico "E"	pag.	8
-	Valvola di comando "E"	pag.	8
-	Schema idraulico "E"	pag.	9
-	Autoadesivi di comando "B"	pag.	10
-	Opzioni di comando "B"	pag.	11
-	Schema elettrico "B"	pag.	13
-	Valvola di comando "B"	pag.	13
-	Schema idraulico "B"	pag.	14
-	Opzioni di comando "A"	pag.	15
-	Valvola di comando "A"	pag.	15
-	Schema idraulico "A"	pag.	16
-	Dati tecnici per il CF 500 SL, CF100 SLL & CF3 LP	pag.	17
-	Specifiche relative alla pompa	pag.	19
-	Comando di emergenza	pag.	20
-	Regolazione della valvola di comando	pag.	21
-	Istruzioni di manutenzione	pag.	22
-	Guasti	pag.	23
-	Condizioni di garanzia	pag.	25
-	Disegno del sistema Cargo Floor CF3-LP 15/60	pag.	26
-	Tipi di tavola	pag.	27
-	Fissaggio del tavola, guarnizione e tappo terminale	pag.	28

AVVERTENZE

- Il sistema Cargo Floor non può essere utilizzato se non è accompagnato da un manuale operativo scritto nella lingua nazionale del proprietario iniziale del sistema Cargo Floor.
- Le parti mobili devono essere protette!
- Prima della messa in funzione controllare la direzione di carico e di scarico del pianale.
- Durante il funzionamento del Cargo Floor potrebbero anche esserci delle persone a soli 10 metri dal sistema in funzione
- Dopo l'uso il sistema deve essere sempre rimesso in posizione "0", cioè non attiva.
- In caso di intervento sull'impianto, la pompa e l'impianto elettrico devono essere sempre spenti, e quindi le tubazioni e / o i cavi di collegamento fra la pompa e l'unità di trasmissione Cargo Floor devono sempre essere scollegati.
- Dopo ogni intervento effettuato sul sistema, bisogna necessariamente controllare il livello dell'olio;
- **La garanzia** viene concessa solamente previa autorizzazione da parte della Cargo Floor B.V. ! In caso di richiesta di garanzia, bisogna sempre citare il numero del sistema in tutta la corrispondenza. La richiesta di garanzia può essere facilmente presentata via internet, al seguente indirizzo:
www.cargofloor.nl/download/download_cf500sl.html.

In CASO DI EMERGENZA, il sistema Cargo Floor può essere arrestato nel modo seguente:

- ◆ Premendo i pulsanti di arresto sul comando a distanza;
- ◆ Posizionando tutti gli interruttori sullo " 0 ";
- ◆ Spegnendo la pompa;
- ◆ Staccando l'alimentazione elettrica principale;
- ◆ Spegnendo il motore o il gruppo elettroidraulico;

L'ADESIVO DI AVVERTENZA si trova sull'esterno del quadro di comando. Vedere a pagina 4

<p>NL</p>  <p>⚠ <u>Belangrijke aanwijzing voordat het Cargo Floor-systeem in gebruik mag worden genomen:</u></p> <ul style="list-style-type: none">- altijd eerst de bedieningshandleiding raadplegen.- altijd eerst de gewenste transport richting bepalen en controleren.- Personen moeten altijd tenminste 10 meter afstand houden van een werkend Cargo Floor systeem.- Na gebruik altijd het Cargo Floor systeem in de niet geactiveerde neutrale (0) positie terugzetten- Bij onderhoudswerkzaamheden, alles uitschakelen en de hydrauliek loskoppelen	<p>F</p>  <p>⚠ <u>Indications importantes avant de pouvoir utiliser le système Cargo Floor:</u></p> <ul style="list-style-type: none">- Commencez toujours par consulter le manuel d'utilisation.- Commencez toujours par déterminer et contrôler la direction de transport souhaitée.- Tenez-vous toujours à au moins 10 mètres de distance d'un système Cargo Floor en fonctionnement.- Après utilisation, remettez toujours le système Cargo Floor en position neutre (0) non activée- Pour tous travaux de maintenance, tout déconnecter et débrancher l'hydraulique
<p>D</p>  <p>⚠ <u>Wichtige Anweisung vor der Inbetriebnahme des Cargo Floor Systems:</u></p> <ul style="list-style-type: none">- Immer erst die Bedienungsanleitung lesen.- Zuerst immer die gewünschte Transportrichtung bestimmen und kontrollieren.- Vom aktivierten Cargo Floor System müssen Personen mindestens 10 Meter Abstand halten.- Nach dem Einsatz das Cargo Floor System in die nicht aktivierten, neutralen Null-Stellungen (0) zurücksetzen.- Bei Wartungsarbeiten, alles ausschalten und die Hydraulik abkuppeln	<p>I</p>  <p>⚠ <u>Prima di mettere in funzione il sistema Cargo Floor, prendere nota delle seguenti indicazioni importanti:</u></p> <ul style="list-style-type: none">- Consultare sempre prima il manuale operativo..- Stabilire sempre prima la direzione di trasporto desiderata e controllare.- Quando il sistema Cargo Floor è in funzione, le persone devono sempre mantenere una distanza di almeno 10 metri- Dopo l'uso, riportare sempre il sistema Cargo Floor nella posizione neutra (0).- In caso di manutenzione, spegnere il sistema e scollegare l'impianto idraulico
<p>GB</p>  <p>⚠ <u>Important tips before the Cargo Floor system can be put into operation:</u></p> <ul style="list-style-type: none">- Always consult the operation manual first.- Always determine and check the direction of transport.- People must always maintain a distance of at least 10 metres from a working Cargo Floor system.- After use, always switch the Cargo Floor system back to the non-activated neutral (0) position.- By maintenance work, switch off everything and disconnect the Hydraulics. <p> CARGO FLOOR® HORIZONTAL LOADING / UNLOADING SYSTEM</p> <p>S.006</p>	<p>E</p>  <p>⚠ <u>Instrucciones importantes a seguir antes de poner en funcionamiento el sistema Cargo Floor:</u></p> <ul style="list-style-type: none">- Siempre consulte primero el manual de instrucciones.- Siempre determine y controle primero el sentido de transporte deseado.- Cuidar de que las personas siempre se mantengan a por lo menos 10 metros de distancia de un sistema Cargo Floor en movimiento.- Una vez concluida la operación, siempre retorne el sistema Cargo Floor a las posiciones neutrales no activadas (0)- Por trabajos de mantenimiento, apagar todo y desconectar los hidráulicos. <p> →  → </p> <p>www.cargofloor.nl</p>

INDICAZIONI IMPORTANTI

- Durante il disaccoppiamento del raccordo rapido o durante il riempimento del serbatoio dell'olio, evitare che la sporcizia penetri nel sistema delle tubazioni.
- Durante il carico o lo scarico di prodotti massicci pesanti, ad esempio, in cui il sistema utilizza la pressione massima di esercizio (vedere la tabella a pag. 17), adattare la velocità di funzionamento del sistema, onde evitare sovraccarichi eccessivi.
- Si consiglia di non superare la pressione di funzionamento massima (vedere la tabella a pagina 17). Talvolta può accadere, per esempio, che in caso di carico e scarico di masse bagnate e pesanti, possa essere superata la pressione di funzionamento massima. Si consiglia pertanto di caricare, ad esempio, un carico meno pesante, aumentando così il ciclo di vita dell'impianto.
- Evitare di caricare e scaricare prodotti taglienti come il vetro. Ciò usura inutilmente il sistema a tenuta stagna. Se il sistema a tenuta stagna dovesse usurarsi, è facilmente sostituibile. Presso il Vostro carrozziere è disponibile un nuovo profilo a tenuta stagna. Se si desidera comunque trasportare questi prodotti in totale sicurezza, consigliamo di utilizzare un meccanismo dotato di un tessuto di protezione avvolgibile.
- Non superare mai il numero massimo di giri al minuto per un giro massimo (vedere la tabella a pag. 17). Un numero di giri più elevato trasferisce sul sistema e sul telaio delle forze molto potenti, producendo pertanto nel sistema idraulico molto calore.
- Durante le operazioni di scarico, mettere lentamente in moto il sistema fino a che il carico non esca dalle pareti, quindi aumentare la velocità.
- Durante il carico e lo scarico di palette è importante sistemare sul pianale una paletta piatta e in buono stato. In caso contrario, potrebbe succedere che le palette rimangano ferme; se così fosse mettere sotto la paletta un'asse di legno di circa 300 x 18 x 2350 mm multiplex (utilizzare legno morbido).
- Verificare la tenuta stagna fra i due profili del pianale fissi e i profili mobili. Se si nota del gioco, regolare allora i profili fissi in modo che la tenuta stagna sia ottimale, prevenendo così la formazione di perdite dalle pareti.

Controllare il fissaggio fra i profili del pianale in alluminio e il sistema Cargo Floor. Se si dovesse notare del gioco, stringere le viti o sostituirle.

Caratteristiche delle viti:

Vite svasata M12 x 25 ad esagono incassato cl.10.9 galv. Verz. DIN 7991

I bulloni devono essere dotati di Loctite (Loc-tite® 243 cat. o. Filettatura 23286).

Il momento di torsione è di 100 – 140 Nm.

TARGHETTA D'IDENTIFICAZIONE

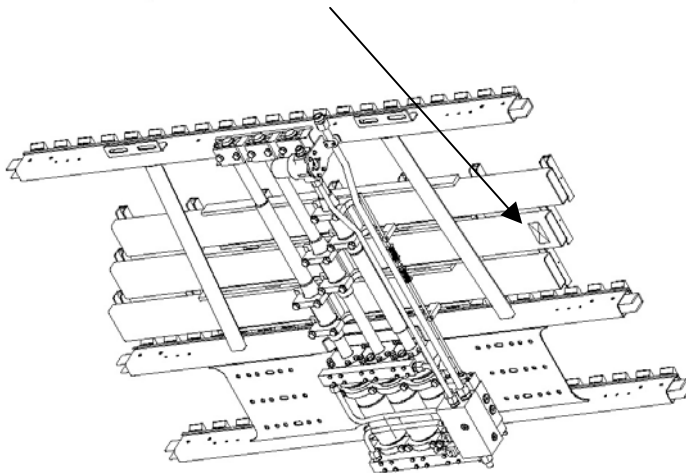

SIGNIFICATO DEI CAMPI:

- TYPE** : Tipo di sistema
SYST. NR. : Numero di serie
PROD. NR. : Numero di produzione
MAX. WP. : Pressione massima
MAX. CAP. : Carico massimo
PROD. YR. : Anno di produzione

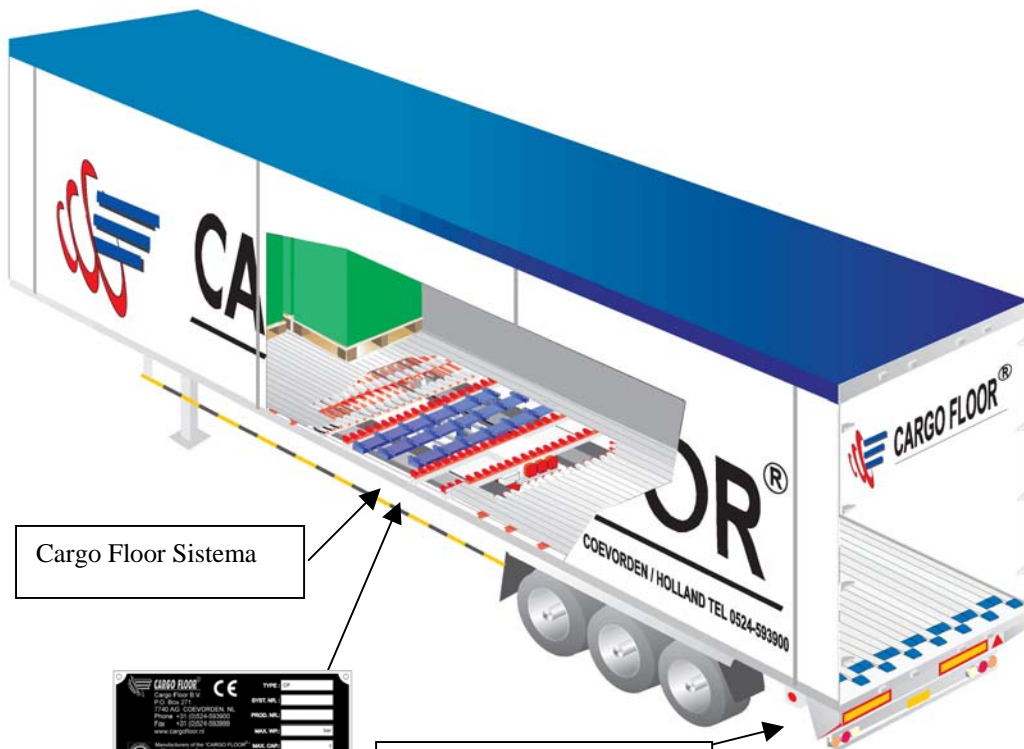

OPZIONI DI COMANDO DEI COMMUTATORI PER IL COMANDO ELETTRICO

COMMUTATORE CF 7 (COMANDO DI EMERGENZA)

Il commutatore CF 7 è il commutatore fisso montato al quadro/veicolo ed è dotato di un interruttore a 3 posizioni con le seguenti funzioni:

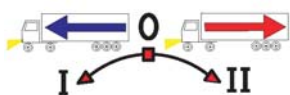

Pos. I = carico

viene attivata girando la manopola verso sinistra.

Pos. 0 = arresto

rilasciando il pulsante, la manopola ritorna automaticamente in questa posizione.

Pos. II = scarico

viene attivata girando la manopola verso destra.



Per ragioni di sicurezza, questo commutatore è dotato di una valvola a molla per le posizioni I e II, in modo tale che la valvola ritorni sempre sulla posizione mediana "0". Ciò è necessario onde evitare che si crei un'interferenza con il funzionamento del dispositivo di comando a distanza CF 8.

Sotto il commutatore CF 7 è situato un connettore, su cui è possibile collegare senza adattamenti il commutatore CF 8 o il RICEVITORE RX.

Normalmente, il commutatore CF 7 deve essere usato solamente nel caso in cui il commutatore CF 8 sia difettoso.

Se ad un primo montaggio il commutatore non funzionasse, ciò significa che i poli + (marrone) e - (blu) sono stati presumibilmente montati in maniera scorretta. Nel cavo di alimentazione è presente un diodo di bloccaggio che previene che i poli + e - vengano montati in maniera scorretta.

Nell'interruttore CF 7 è stato inserito un fusibile da 2 A. Non inserire mai un fusibile superiore ai 3 A. Questo potrebbe danneggiare l'impianto elettrico.

COMMUTATORE CF 8 (COMANDO PRINCIPALE)

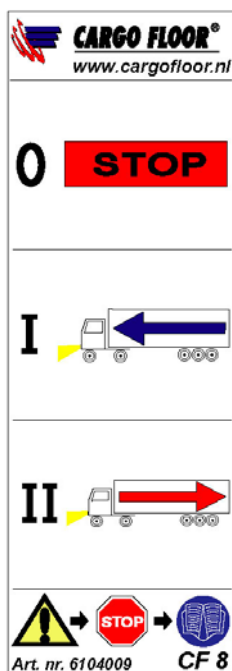

Il dispositivo di comando a distanza cablato standard di 10 mt. che viene fornito serve per comandare il sistema tutti i giorni.

Sull'interruttore CF8 ci sono i seguenti pulsanti:

Il pulsante rosso è l'arresto di emergenza. Per attivarlo bisogna premerlo e per disattivarlo bisogna girarlo;

Pulsante (automatico) centrale. Premendo questo pulsante, il sistema caricherà (pos. I). Rilasciando questo pulsante, il sistema si arresta. Durante la fase di carico, il pulsante va tenuto premuto per ragioni di sicurezza;

Pulsante (automatico) inferiore. È un pulsante a due posizioni. Premendo il pulsante, il sistema scaricherà (pos. II). Disattivando il pulsante, il sistema si arresta.

Prima di poter attivare un'altra funzione opzionale, prima è necessario annullare la funzione opzionale precedentemente impostata.

Il commutatore CF 8 è provvisto di un collegamento a spina che può essere inserito nel connettore del commutatore CF 7 e successivamente avvitato.

Per smontare il collegamento a spina, svitare il dado di raccordo, quindi tirare la spina. Normalmente, questa spina deve restare sempre collegata al connettore.

OPTIONEEL

Optioneel è un dispositivo di comando a distanza ad onde radio.

Il dispositivo è dotato di:



Ricevitore CF RX, dotato di un collegamento a spina che può essere inserito nel connettore del commutatore CF 7 e successivamente avvitato.

Per smontare il collegamento a spina, svitare il dado di raccordo, quindi tirare la spina. Normalmente, questa spina deve restare sempre collegata al connettore

Pulsante di arresto di colore rosso

Sul ricevitore RX è stato messo un pulsante di arresto di colore rosso, premendo il quale è possibile arrestare il sistema in caso di emergenza. Premendolo nuovamente il sistema potrà essere riattivato. Fare in modo che per accedere all'uso del comando a distanza senza fili, la porta del quadro di comando CF 8 sia aperta in modo da poter azionare il pulsante di emergenza di color rosso.

Comando a distanza CF TX, dotato di tre pulsanti, che funzionano nel seguente modo:



Pulsante uno (caricare). Premendo questo pulsante il sistema avvierà le operazioni di carico; rilasciandolo il sistema si fermerà (per fare ciò si può anche premere il grosso pulsante di arresto);

Pulsante due (scaricare). Premendo questo pulsante il sistema inizierà le operazioni di scarico; premendolo nuovamente il sistema si fermerà (per fare ciò si può anche premere il grosso pulsante di arresto);

Pulsante tre: con questo pulsante si arresta il sistema.

Nella posizione di commutazione I-0-II (vale per tutti gli interruttori) vengono attivate le seguenti bobine magnetiche (sempre che sia stata eseguita la procedura di collegamento corretta):

- **Posizione II (scaricare)** La bobina valvola A (GS02) viene solamente attivata. Sulla bobina ci sarà una tensione da 24 Vdc (12 Vdc)
- **Posizione I (caricare).** La bobina valvola A (GS02) e la bobina valvola B (G02) vengono entrambe attivate. Su entrambe le bobine c'è una tensione di 24 Vdc (12 Vdc)
- **La posizione 0** è quella di arresto, nessuna tensione sulle bobine

IMPORTANTE

Prima di iniziare a caricare o scaricare, è necessario verificare quanto segue:

- che nessuno si trovi in prossimità del sistema;
- che il passaggio per il trasporto del prodotto sia libero (controllare che le porte siano aperte);
- riflettere attentamente sul tipo di azione che si desidera far eseguire al sistema: carico o scarico?
- Controllare subito e in ogni momento che il sistema trasporti il prodotto nella direzione desiderata;
- Durante le operazioni di carico, prestare particolare attenzione a che il prodotto non venga spinto contro la parete anteriore;
- Attaccare la pompa;
- Accendere la luce e controllare che ci sia corrente.
- Rimanere distanti dal veicolo e manovrarlo con il comando a distanza CF 8 o con il comando a distanza CF RX;

In caso di guasti nell'impianto elettrico, per azionare le funzioni Acceso / Spento è possibile utilizzare l'apposito comando manuale standard. (Pag. 20.) **Quando si utilizza questo comando manuale, assicurarsi di riportare sempre il comando sulla posizione SPENTO dopo l'uso.**

SCHEMA ELETTRICO "E"

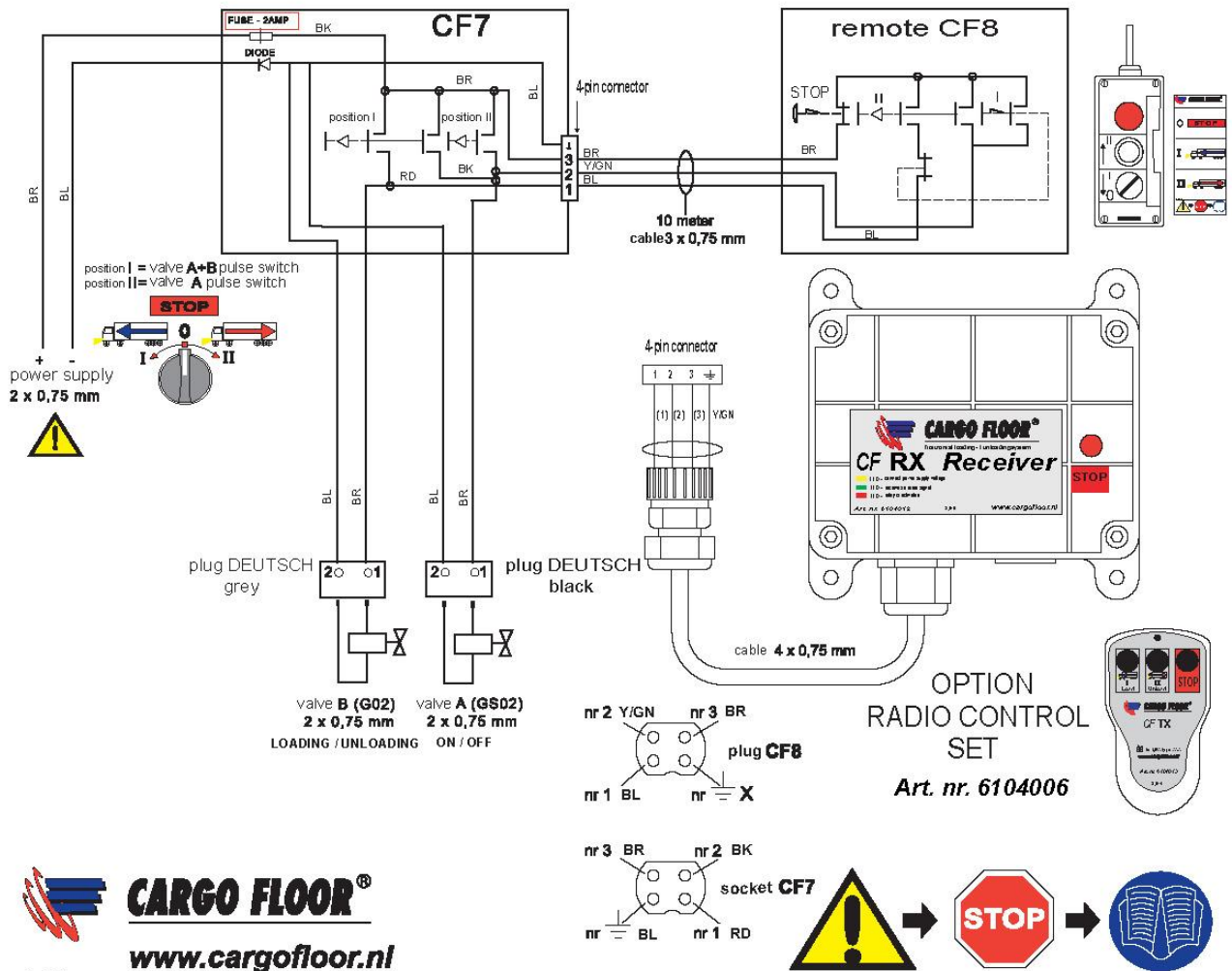



CARGO FLOOR®
www.cargofloor.nl

S.009

VALVOLA DI COMANDO "E"

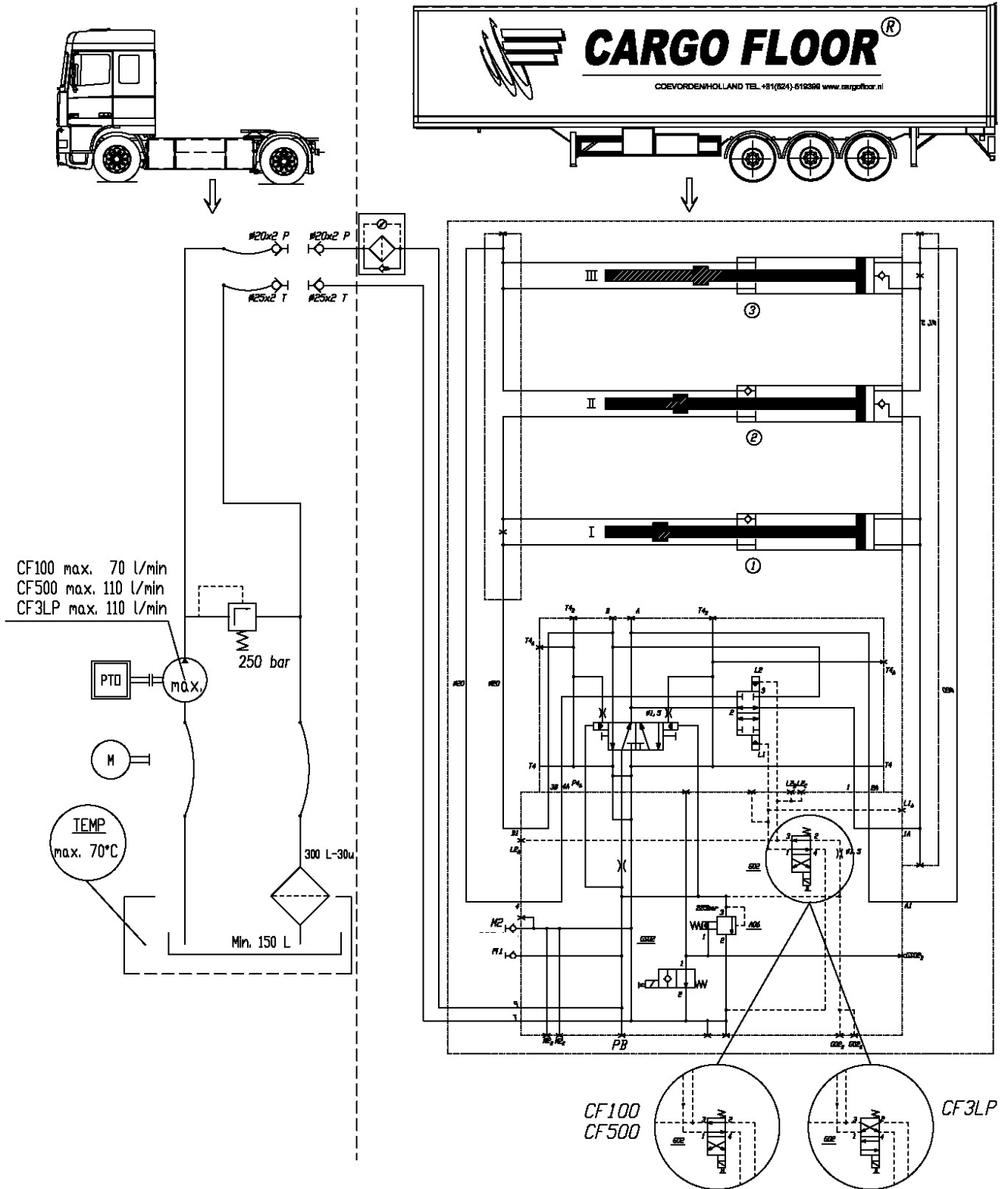

SCHEMA IDRAULICO "E"



AUTOADESIVI DI COMANDO "B"

Questi adesivi, forniti insieme con i sistemi Cargo Floor, devono essere posti sul veicolo in prossimità del comando descritto.

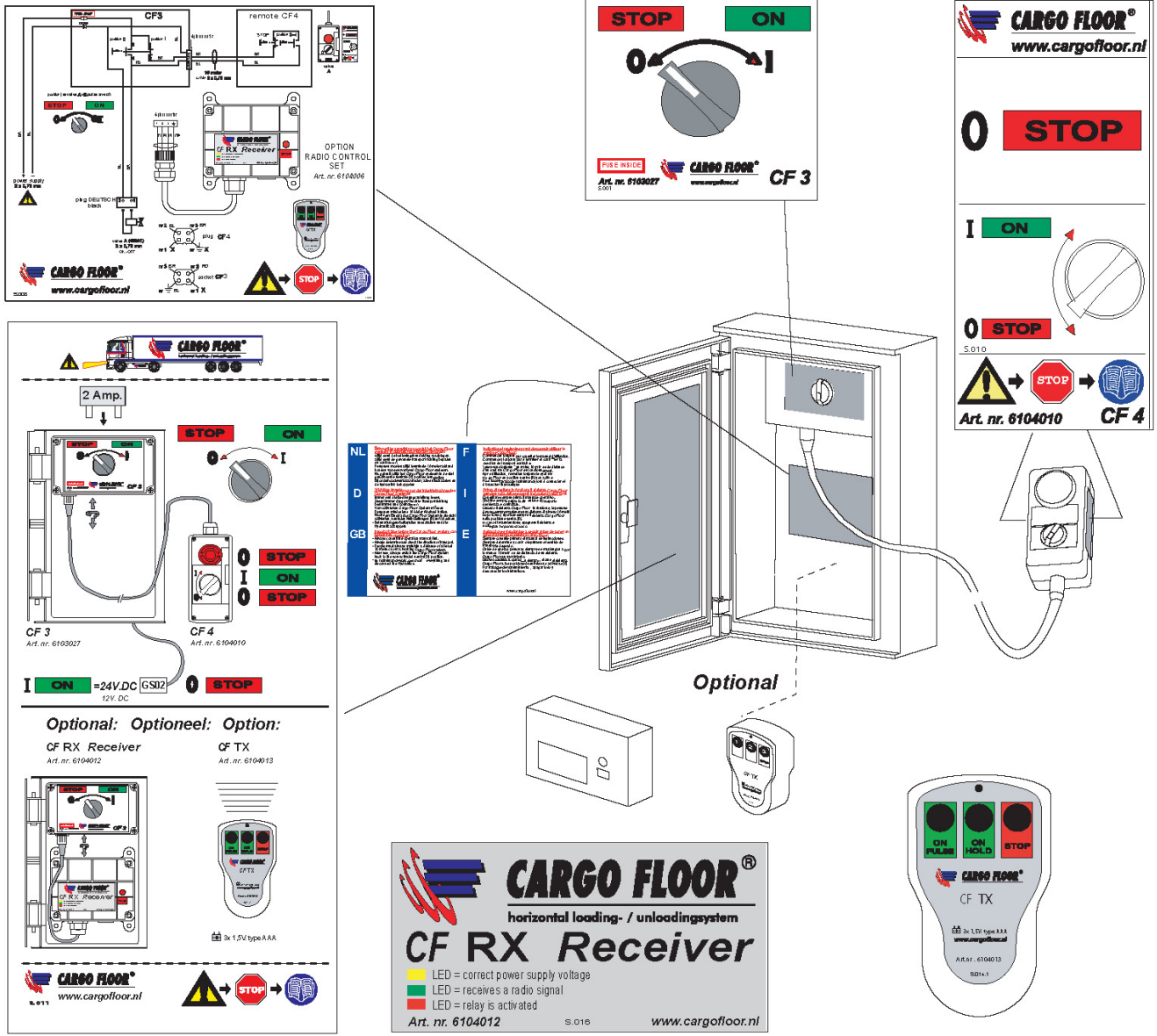

CF 3
Art. nr. 6103027

CF 4
Art. nr. 6104010

CF RX Receiver
Art. nr. 6104012

CF TX
Art. nr. 6104013

CARGO FLOOR®
horizontal loading- / unloading system
CF RX Receiver
LED = correct power supply voltage
LED = receives a radio signal
LED = relay is activated
Art. nr. 6104012 S.016 www.cargofloor.nl

Postazione di comando Carico / Scarico

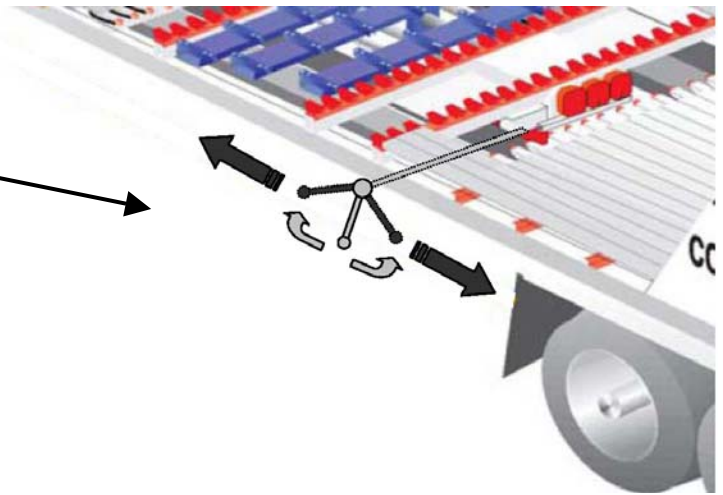

OPZIONI DI COMANDO DEI COMMUTATORI PER IL COMANDO "B"

COMMUTATORE CF 3 (COMANDO DI EMERGENZA)

Il commutatore CF 3 è il commutatore fisso montato al quadro/veicolo ed è dotato di un interruttore a 2 posizioni con le seguenti funzioni:



Pos. 0 = arresto

rilasciando il pulsante, la manopola ritorna automaticamente in questa posizione.

Pos. I = carico

viene attivata girando la manopola verso sinistra.



Per motivi di sicurezza questo interruttore è dotato di una molla di ritorno automatica per la posizione I, in modo da ritornare sempre in posizione "0". Ciò è necessario onde evitare che si crei un'interferenza con il funzionamento del dispositivo di comando a distanza CF 4.

Sotto il commutatore CF 3 è situato un connettore, su cui è possibile collegare senza adattamenti il commutatore CF 4 o il RICEVITORE RX.

Normalmente, il commutatore CF 3 deve essere usato solamente nel caso in cui il commutatore CF 4 sia difettoso.

Se ad un primo montaggio il commutatore non funzionasse, ciò significa che i poli + (marrone) e - (blu) sono stati presumibilmente montati in maniera scorretta. Nel cavo di alimentazione è presente un diodo di bloccaggio che previene che i poli + e - vengano montati in maniera scorretta.

Nell'interruttore CF 3 è stato inserito un fusibile da 2 A. Non inserire mai un fusibile superiore ai 3 A. Questo potrebbe danneggiare l'impianto elettrico.

COMMUTATORE CF 4 (COMANDO PRINCIPALE)

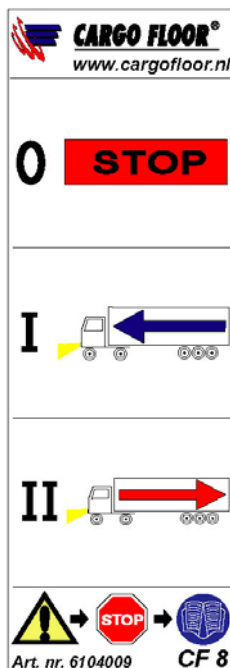

Il dispositivo di comando a distanza cablato standard di 10 mt. che viene fornito serve per comandare il sistema tutti i giorni.

Sul commutatore CF 4 sono collocati i seguenti pulsanti di comando:

Il pulsante rosso è l'arresto di emergenza. Per attivarlo bisogna premerlo e per disattivarlo bisogna girarlo;

Pulsante (automatico) inferiore. È un pulsante a due posizioni. Premendo il pulsante, il sistema scaricherà (pos. I). Disattivando il pulsante, il sistema si arresta.

Prima di poter attivare un'altra funzione opzionale, prima è necessario annullare la funzione opzionale precedentemente impostata.

Il commutatore CF 4 è provvisto di un collegamento a spina che può essere inserito nel connettore del commutatore CF 3 e successivamente avvitato.

Per smontare il collegamento a spina, svitare il dado di raccordo, quindi tirare la spina. Normalmente, questa spina deve restare sempre collegata al connettore.

OPTIONEEL

Optioneel è un dispositivo di comando a distanza ad onde radio.

Il dispositivo è dotato di:



Ricevitore CF RX, dotato di un collegamento a spina che può essere inserito nel connettore del commutatore CF 3 e successivamente avvitato.

Per smontare il collegamento a spina, svitare il dado di raccordo, quindi tirare la spina. Normalmente, questa spina deve restare sempre collegata al connettore

Comando a distanza CF RC,

dotato di tre commutatori, che funzionano nel seguente modo:



Pulsante uno: (accesso ON PULSE come contatto a impulsi). Premendo questo pulsante il sistema verrà attivato, mentre rilasciandolo il sistema verrà disattivato (per fermare il sistema si può anche premere il grosso pulsante di arresto);

Pulsante due: (accesso/ON HOLD come contatto in pausa). Premendo questo pulsante il sistema verrà attivato, mentre premendolo nuovamente il sistema verrà disattivato (per fermare il sistema si può anche premere il grosso pulsante di arresto);

Pulsante tre (STOP): con questo pulsante si arresta il sistema.

Nella posizione di commutazione 0-I (vale per tutti gli interruttori) viene attivata la seguente bobina magnetica (sempre che la procedura di collegamento sia stata eseguita correttamente):

- **Posizione I (on)** La bobina valvola A (GS02) viene solo attivata.
- **Posizione 0 (stop)** non può essere attivata nessuna bobina.

FUNZIONE CARICO – SCARICO

Il carico o lo scarico può essere selezionato utilizzando la leva di comando che si trova sotto il caricatore, vedere immagine. La direzione della leva indica anche la direzione del carico da trasportare.

0 leva in posizione centrale; il pianale non si sposta

I leva in direzione della porta posteriore; il pianale provvederà allo scarico

II leva in direzione della leva di comando; il pianale provvederà al carico

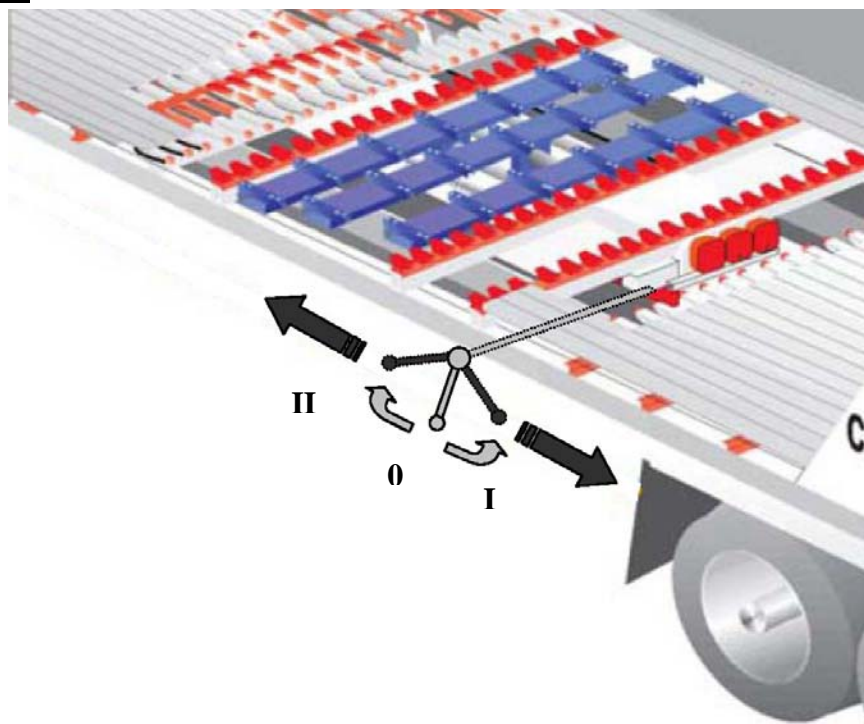

SCHEMA ELETTRICO "B"

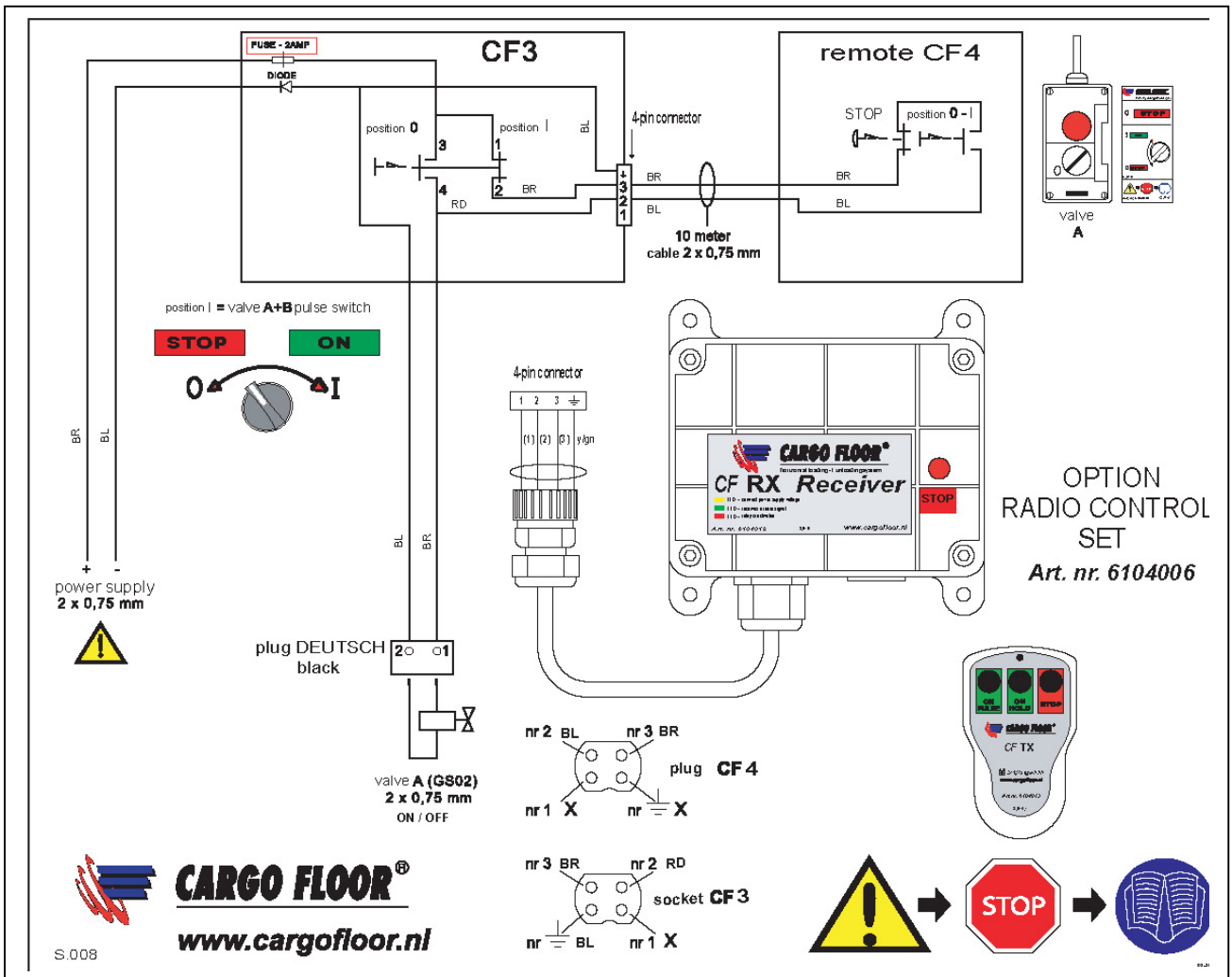

VALVOLA DI COMANDO "B"

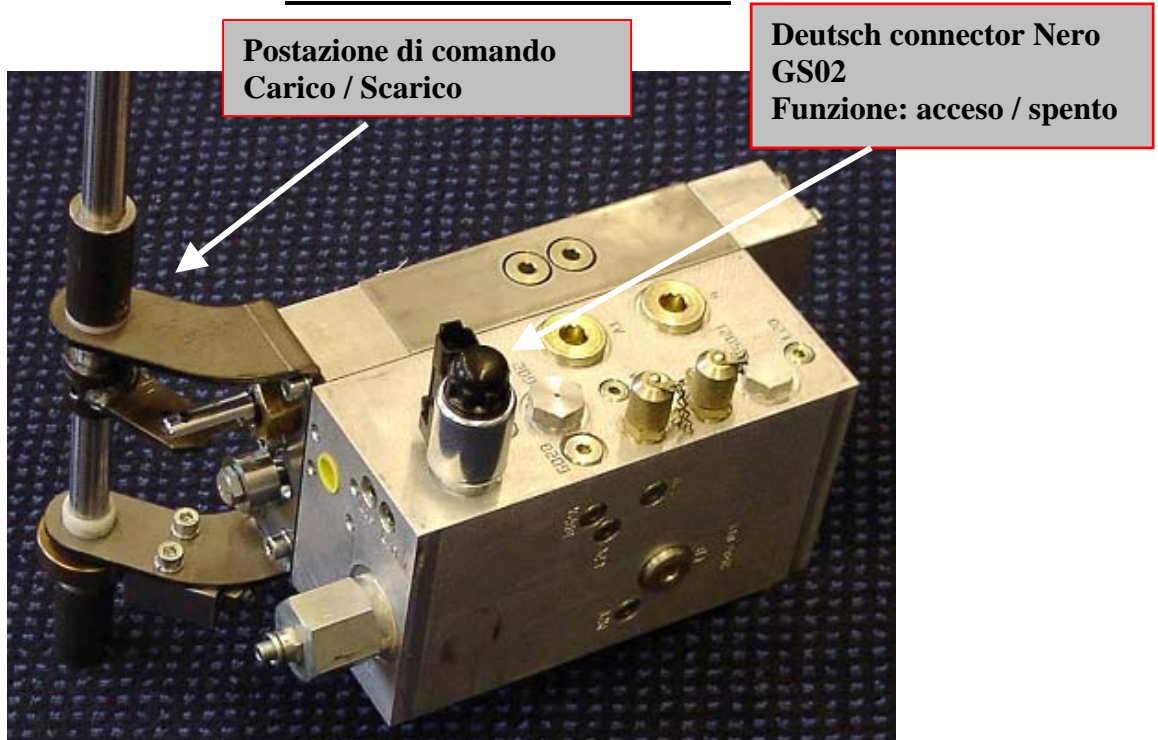

SCHEMA IDRAULICO "B"

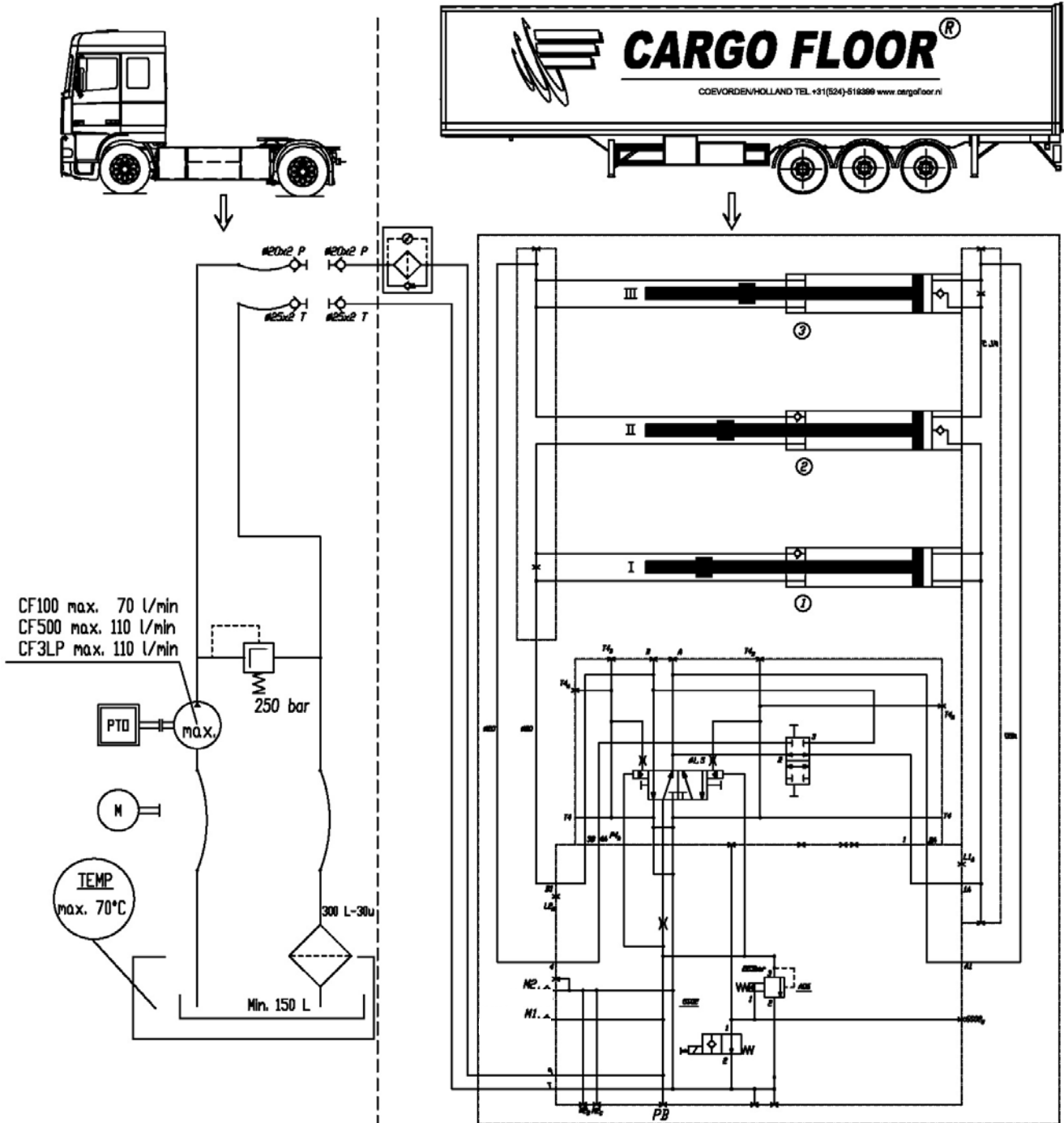

OPZIONI DI FUNZIONAMENTO PER IL FUNZIONAMENTO - A

In modalità di funzionamento A il sistema cargo floor non dispone di alcun interruttore acceso/spento separato; dal momento che la pompa/PTO viene avviata, il pianale inizierà a muoversi. La direzione del movimento viene definita dalla posizione della leva di comando che si trova sotto il caricatore.

FUNZIONE CARICO – SCARICO

Il carico o lo scarico può essere selezionato utilizzando la leva di comando che si trova sotto il caricatore, vedere immagine. La direzione della leva indica anche la direzione del carico da trasportare.

0 leva in posizione centrale; il pianale non si sposta

I leva in direzione della porta posteriore; il pianale provvederà allo scarico

II leva in direzione della leva di comando; il pianale provvederà al carico

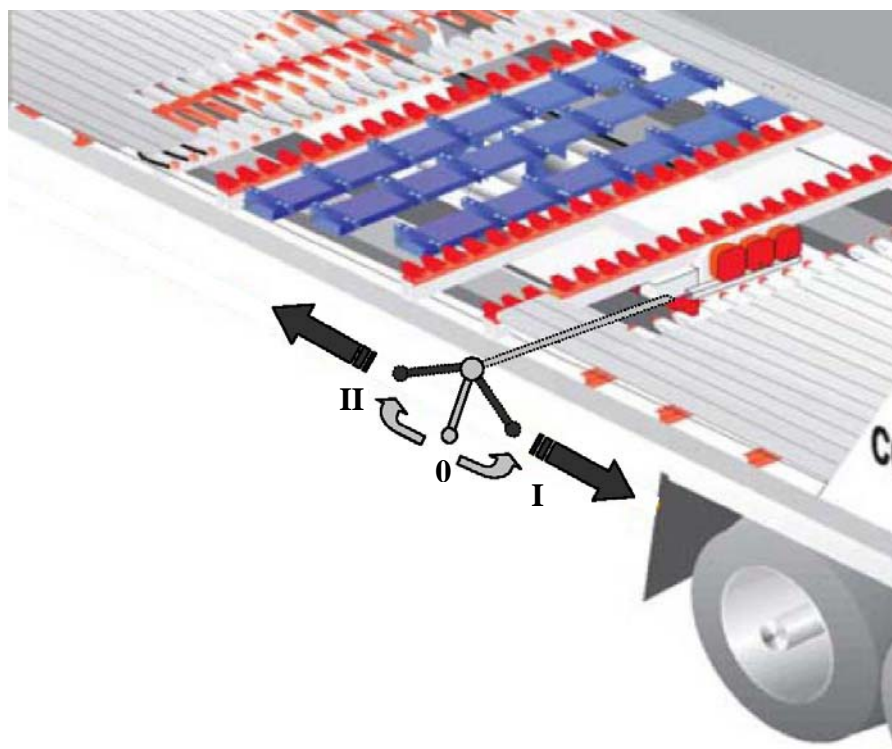

ATTENZIONE ! SE LA POMPA/PTO VIENE ATTIVATA, IL PIANALE SI MUOVE !

VALVOLA DI COMANDO “A”

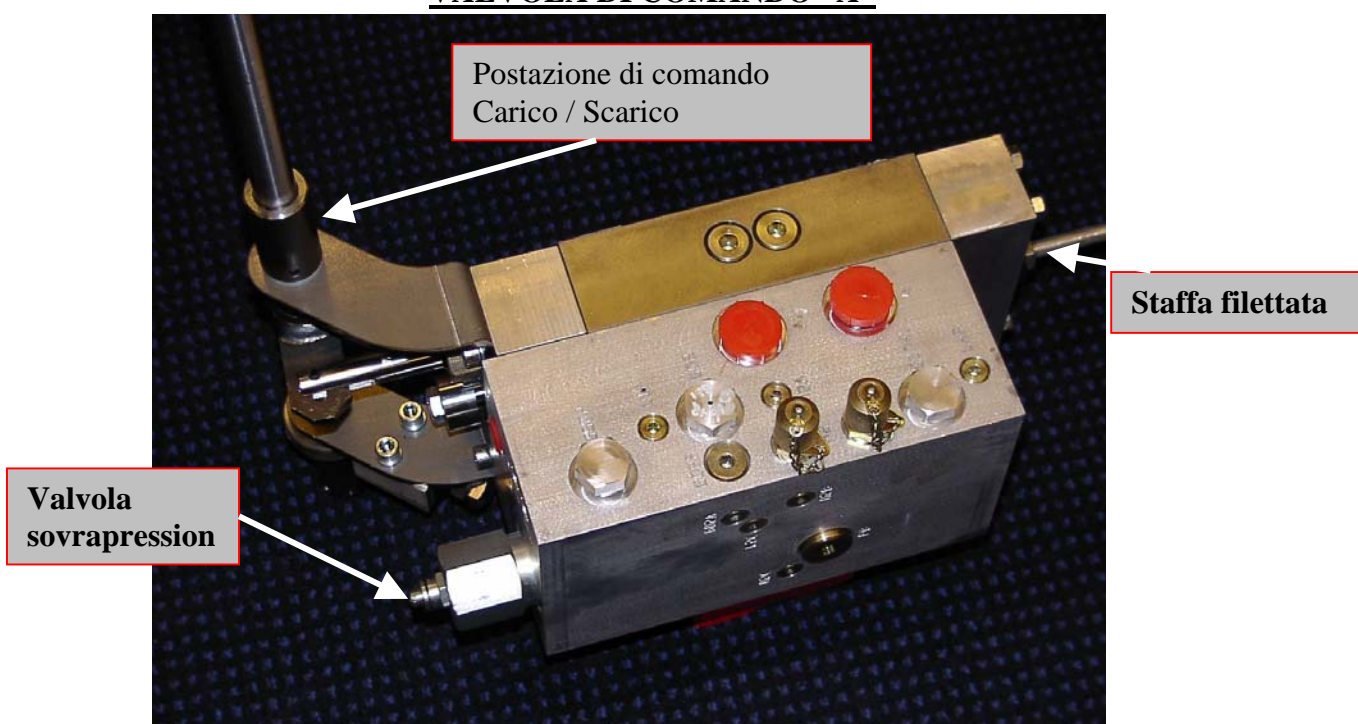

SCHEMA IDRAULICO "A"

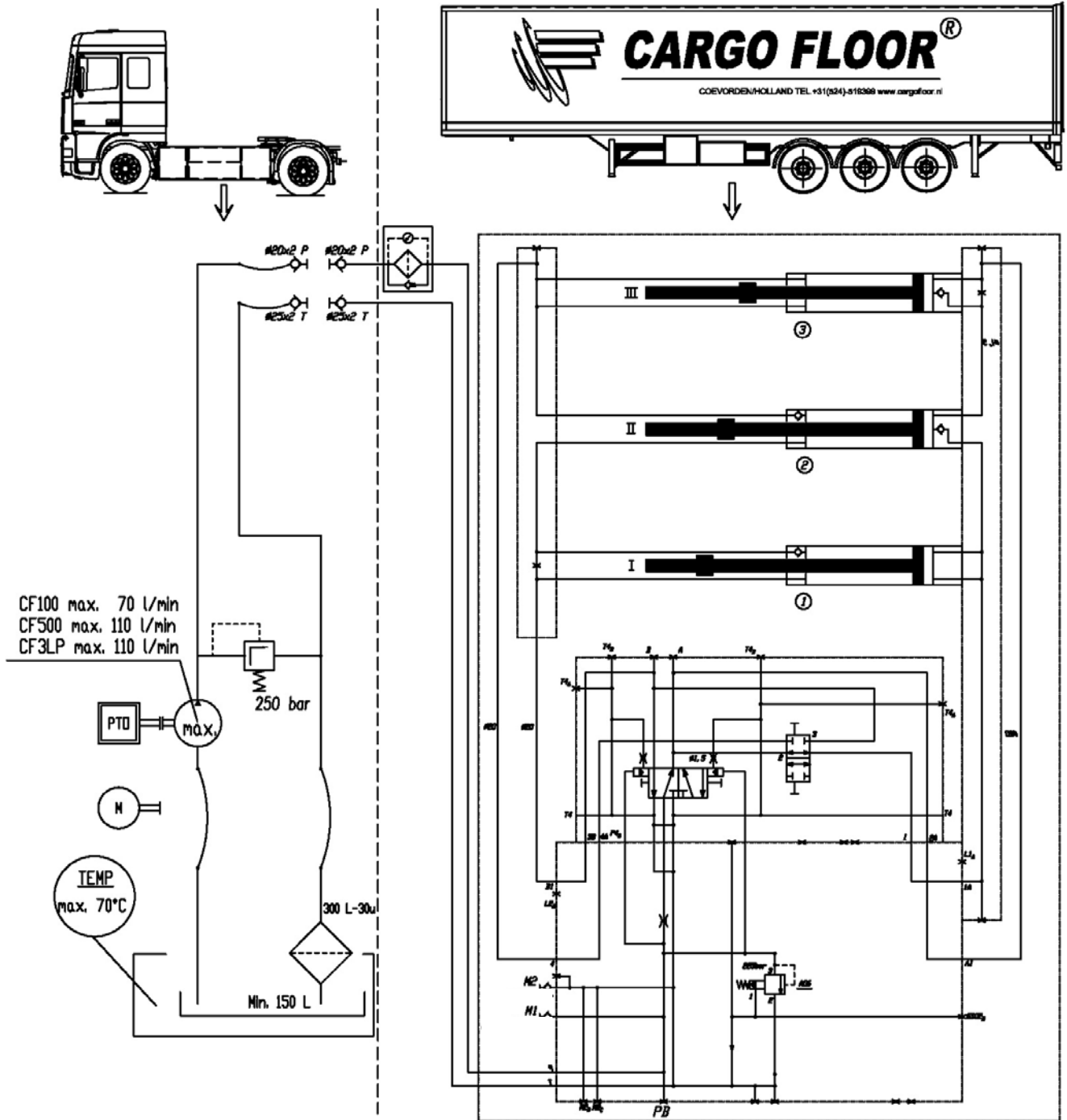

DATI TECNICI DEL CARGO FLOOR

- Funzionamento** : completamente idraulico con tre cilindri a doppio effetto.
Comando : completamente idromeccanico.
Utilizzo : carico - arresto - scarico completamente automatico.

	CF500 SL(i)	CF500 SL Power Speed	CF100 SLL(i)	CF 3 LP (leak proof)
Giri (mm)	200	200	150	150
Perforazione (mm)	100/45	100/45	80/35	125/60
Volume del cilindro (lt.)	2.82	2.82	1.36	3.26
Volume dell'olio per ciclo (lt.)	8.46	8.46	4.09	9.77
Pressione massima di esercizio (bar)	225	225	175	150
Flusso max. dell'olio (lt./min)	225	225	175	150
Giri al minuto	13	21	17	11
Velocità in metri al minuto (mtr. / min per capacità pompa consigliata)	2.6	4,2	2.6	1.7
Capacità pompa consigliata:				
Flusso (in lt/min)	110	180	70	110
Pressione (bar)	250	250	200	175
Capacità massima pompa				
Flusso (in lt/min)	130	200	80	170
Pressione (bar)	250	250	200	175
Velocità	3,1	4,7	2,9	2,6

- Valvole di comando** : 24V dc; (12V dc in opzione)
Dosabilità : velocità totalmente variabile grazie ad un flusso d'olio stabilito dal regime del motore o da un gruppo di più pompe.

- Trascinamento** : tramite il PTO installato sul camion, un'unità elettro-idraulica, o un'unità con motore a combustione esterna.

- Filtro** : tipo di filtro a pressione : alta pressione 20 micron.
Conduttura di mandata : Ø 20 x 2 passaggio 16 mm
Conduttura di ritorno : Ø 25 x 2,5 passaggio 20 mm
Olio ISO VG 32 : Shell Tellus T32 of BP HL2-32 of ESSO Univis 32 (o equivalente). Utilizzare olio biologico solamente d'intesa con Cargo Floor

- Olio biologico** : Per i sistemi va utilizzato un olio biologico di tipo estere sintetico (HEES). L'uso di altri tipi di oli biologici viene sconsigliato

- Temperatura dell'olio** : max. 70 ° C

Pianale

- Profili del pianale in alluminio** - lunghezza della tavola in posa
- spessore del pianale 3, 6, 8, 10, HDI 8/18 mm, HD 8/20 mm, Semi Leak proof
- larghezza della tavola 111,5 mm
- larghezza del pianale mobile standard 2355 mm per 2500 mm di larghezza interna
- Legatura di estrusione** : - lega di alluminio di alta qualità, saldabile, molto resistente alle tensioni e all'usura
- Profili di pianale composto** : - visto il carattere specifico di questa applicazione, questi tipi di pianale vengono consegnati unicamente previo consultazione con la Cargo Floor B.V.
- Materiale** : plastica di alta qualità a fibre rinforzate
- Guida** : i profili di pianale in alluminio vengono portati da guide in plastica resistenti all'usura (TWISTER) o da lamelle di guida in plastica.
- Superficie della guida** : la superficie portante totale di ogni guida (TWISTER) è di 87 cm².
la superficie portante totale di ogni blocco di guida della guida delle lamelle in plastica è di 60 cm².
La superficie di guida totale viene determinata dal numero totale di guide, che è variabile a seconda delle esigenze specifiche.
- Sottopianale** : dotare la guida, sia essa metallica, in alluminio o in plastica, di guaine quadrate da 25 x 25 x 3 o provvedere direttamente al montaggio delle lamelle di guida in plastica sul sottopianale.

OPZIONI:

- (i) modulo da raccordare su Blackbox;
- Lunghezza di corsa variabile da 10 mm a 200 mm;
- Possibilità di raccordo su un PLC;
- Valvole di comando da 12 V o 220 V (24 V = standard);
- Parti del pianale in acciaio, parti del pianale con rivestimento in acciaio;
- Larghezza del pianale su richiesta, realizzabile delle dimensioni desiderate;
- Rinforzi di protezione in alluminio per i profili del pianale;
- Per i prodotti speciali sono disponibili dei profili completamente lisci. Spessore del pianale di 6, 8 e 10 mm;
- Tessuto di protezione avvolgibile;
- Comando a distanza senza fili dotato della funzione di carico/scarico (art. n° 6104006);
- Cargo Floor in combinazione con altri sistemi di carico/scarico (per esempio Joloda, Rolamat, Transpotec, ecc.);
- Applicazioni invariate per tutti i modelli;
- Guide in plastica supplementari;
- Gruppi elettro-idraulici;
- Gruppi diesel-idraulici;
- Più proteggi-cabina per singolo groupage.

CARATTERISTICHE TECNICHE DELLA POMPA

Il gruppo pompa che aziona il sistema Cargo Floor deve soddisfare le seguenti specifiche:

ATTENZIONE ! Guardate bene qual è il vostro sistema !

	CF 500 SL(i)	Power Speed	CF 100 SLL (i)	CF 3 LP
Capacità di pompaggio (ltr./min)	110	180	70	110
Pressione max della pompa (in bar)	250	250	200	175

Un serbatoio dell'olio dalla capacità minima di 150 lt.
(vedere a pagina 22), dotato di:

- filtro di ritorno (30 micron) 300 lt./min;
- tappo del serbatoio;
- rubinetto di scarico;
- indicatore di livello;
- tappo di riempimento.

Sistema di tubazione che soddisfa i seguenti requisiti:

- tubazione della pressione min. 20 x 2 mm
- tubazione di ritorno min. 25 x 2,5 mm.
- Raccordi rapidi (adatti per 110 lt/min).

Il volume della pompa determina la velocità di trasporto;
La pressione determina la potenza del sistema.

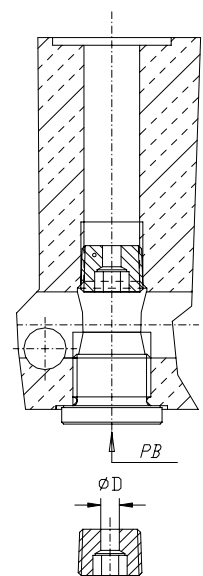
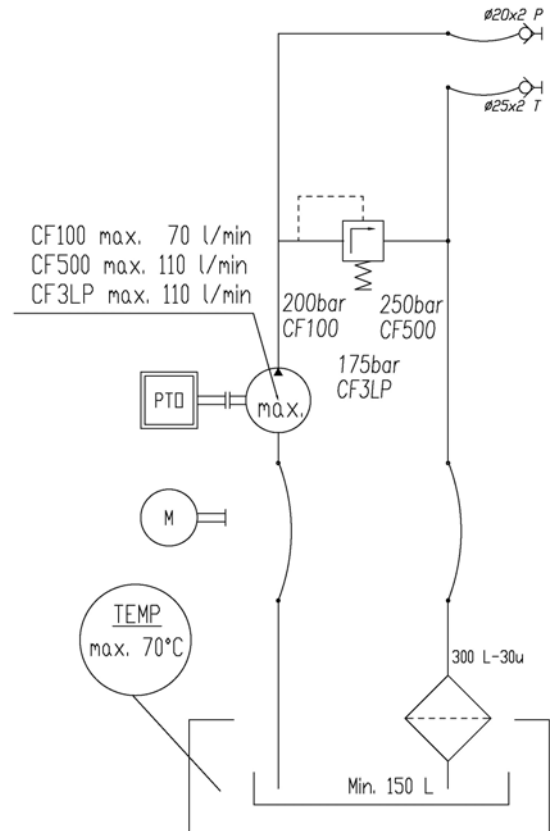
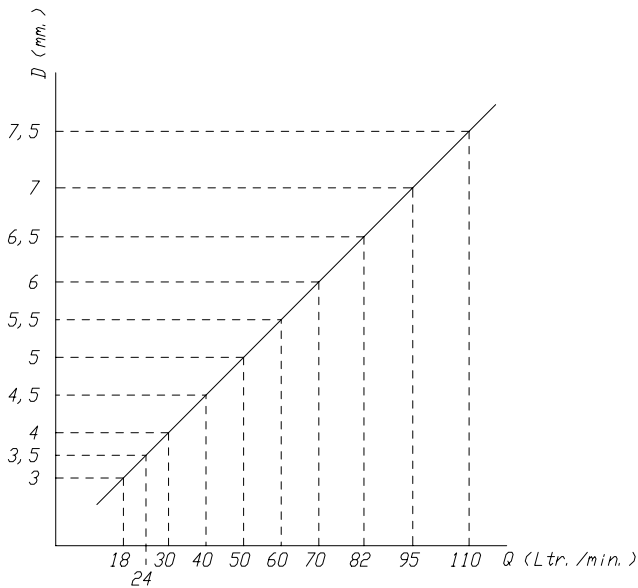

DIN 906-5. 8-3/8"
Standard D=Ø6,5 mm

INDUTTORE

Per far funzionare correttamente la valvola di controllo è stato montato un induttore standard nel canale PB della valvola di controllo, adatta per un flusso d'olio da 80 a 110 litri al minuto. In caso di resa differente del flusso dell'olio, potrebbe essere influenzata la funzione del blocco di comando. Il diagramma del flusso dell'olio indica qual è l'apertura consigliata per un dato flusso dell'olio. Un'eventuale adattamento è possibile adattando il diametro dell'induttore. Eventuali effetti riconoscibili causa di un diametro dell'induttore non corretto sono:

- un flusso dell'olio non sufficiente: mancato innesco della valvola di carico/scarico, il pianale non si porta in posizione di carico o rimane in posizione di carico;
- un flusso dell'olio troppo elevato: fruscio/rumore nel sistema e un riscaldamento troppo elevato.

MODALITA' DI EMERGENZA

In caso di un eventuale guasto elettrico, è possibile azionare la valvola elettrica girando premere (manuale) (vedi foto).

VERIFICARE CHE LE PORTE SIANO APERTE!

Quando si utilizza questo comando manuale, assicurarsi di riportare sempre il comando sulla posizione SPENTO dopo l'uso.

Attivazione controllo d'emergenza:

Premere il pulsante sopra il magnete GS02 a fondo e mantenerlo premuto.



Attivazione controllo emergenza per carico:

Ruotare completamente la vite sotto il coperchio del magnete G02.

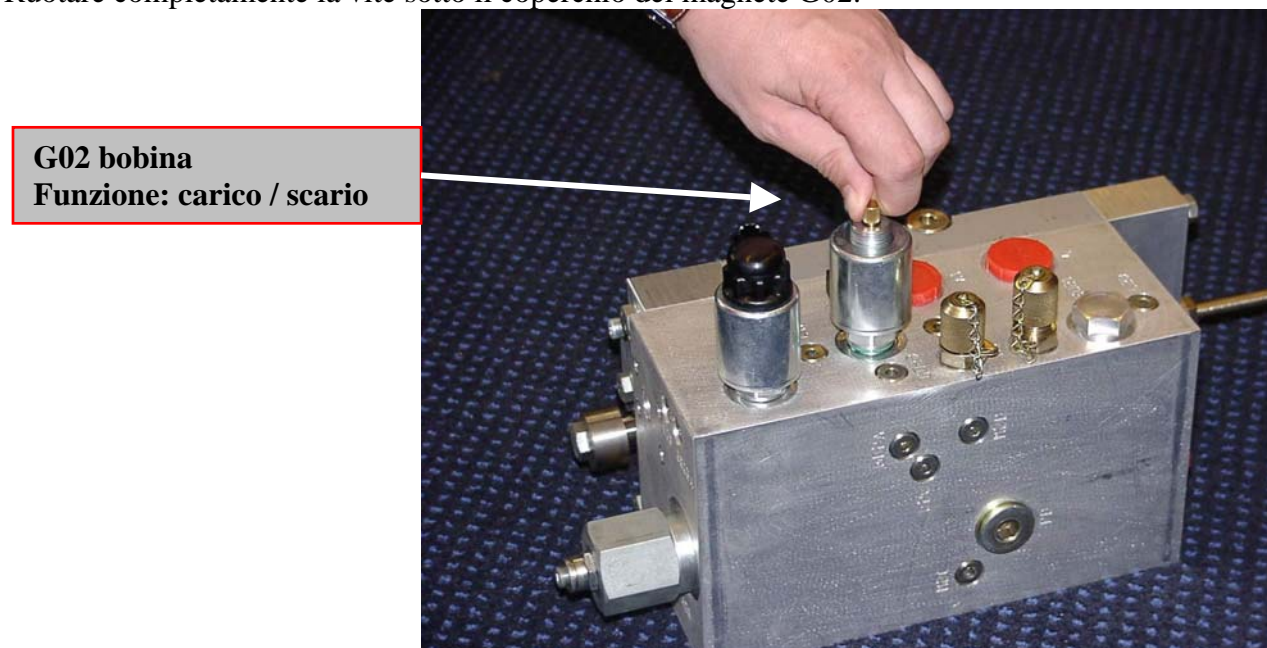

Disattivazione del controllo d'emergenza

Rilasciare il pulsante sopra il bobina GS02

Riavvitare completamente la vite del G02.

REGOLAZIONE DELLA VALVOLA DI COMANDO

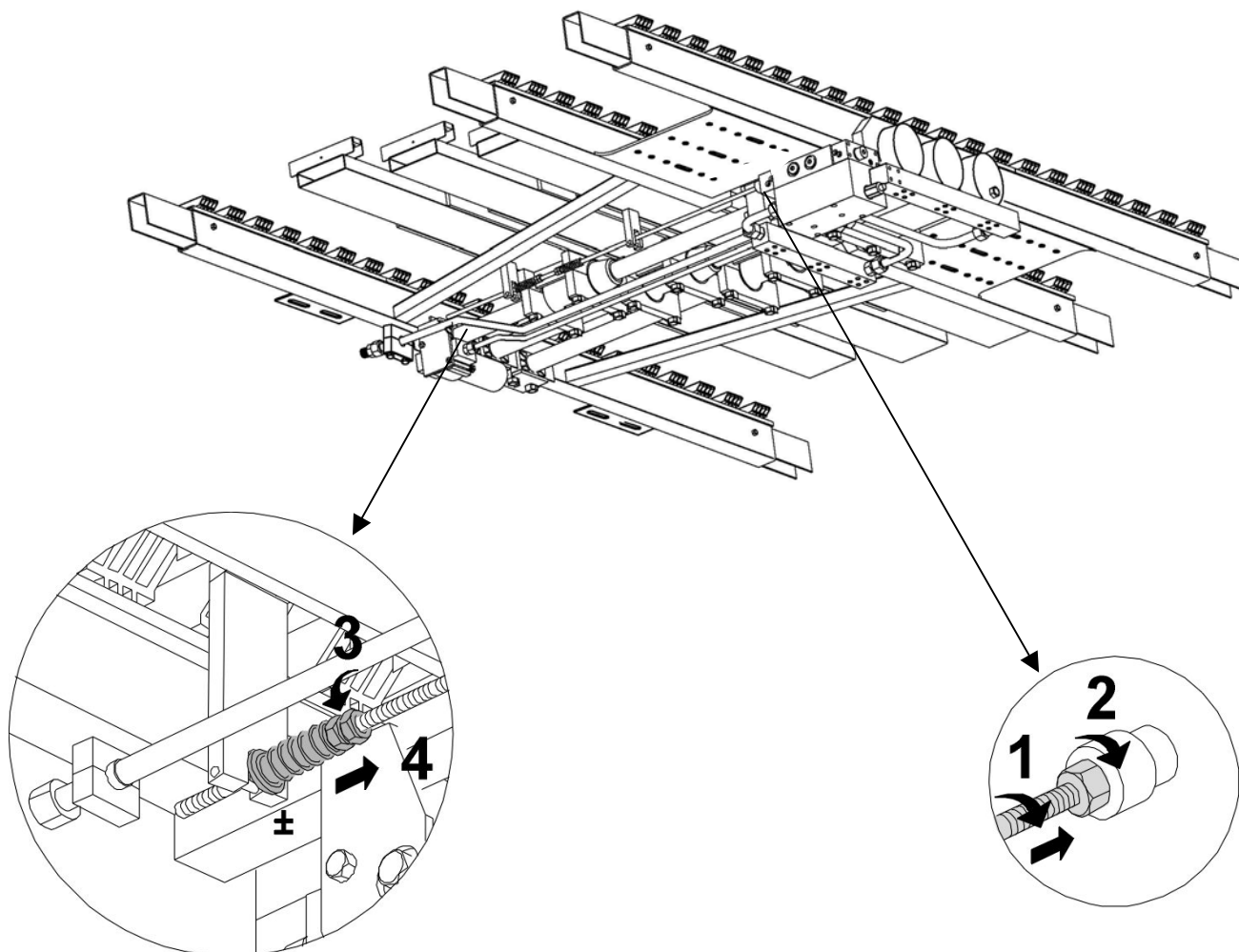

I sistemi Cargo Floor sono già testati e regolati al momento della consegna. In alcuni casi (ad es. una valvola di comando fuori posto), può rivelarsi necessario verificarne la regolazione nella maniera seguente:

Utensili necessari:

- 2 chiavi a tubo 17;
- Olio penetrante;
- Pasta di rame;
- Spazzola metallica.

Controllare che l'asta filettata sia ben ferma nello stantuffo della valvola di commutazione, corsa esatta 12 mm. In caso contrario, girare il perno filettato (1) il più lontano possibile nel pistone e fissarlo con un dado di bloccaggio (2) (chiave a tubo 17).

Svitare quindi i dadi 3 e 4 (chiave a tubo 17) e spostarli di circa 3 cm verso la valvola di commutazione. Inserire quindi la pompa; il sistema si fermerà nella posizione in cui la linguetta di comando non comanda la valvola di commutazione. Disinserire la pompa.

Spingere ora il perno filettato 1 fino a che l'anello distanziatore 2 non vada a posizionarsi contro la valvola di commutazione.

Avvitare quindi i dadi 3 e 4 sufficientemente affinché la molla sia completamente tesa e fissarli girandoli uno contro l'altro.

Ripetere la procedura anche per il lato opposto.

N.B. Si raccomanda di rivestire il perno filettato 1 con un po' di pasta di rame.

ISTRUZIONI DI MANUTENZIONE

Controllare in seguito al ricevimento del nuovo rimorchio:

Controllare il fissaggio fra i profili del pianale in alluminio e il sistema Cargo Floor. Se si dovesse notare del gioco, stringere le viti o sostituirle. Controllarlo due giorni dopo al ricevimento del rimorchio, dopo 10 carichi/ scarichi e dopo un mese.

Caratteristiche delle viti:

Vite svasata M12 x 25 ad esagono incassato cl.10.9 galv. Verz. DIN 7991

I bulloni devono essere dotati di Loctite (Loc-tite® 243 cat. o. Filettatura 23286).

Il momento di torsione è di 100 – 140 Nm.

controlli periodici:

Per ottenere una buona sicurezza di utilizzo e allungare il ciclo di vita del vostro sistema Cargo Floor, si consiglia di controllare regolarmente, e minuziosamente, i seguenti aspetti :

- La qualità dell'olio. Questo deve essere cambiato regolarmente (un controllo ogni sei mesi)
- Sostituire l'elemento del filtro una volta all'anno
- Sostituire l'olio ogni 2 anni, o più spesso se necessario
- La quantità d'olio presente nel serbatoio. E' necessario avere costantemente 150 lt d'olio per poter stroncare la produzione di calore. Utilizzare un olio idraulico di buona qualità conforme alla norma ISO VG 32

Controllo ed eventuale pulizia dei seguenti componenti:

- Viti/bulloni : sono sempre fissati bene ? Se necessario, serrarli ancora o sostituirli !
- Controllare i dadi di raccordo e i raccordi di tutti i componenti idraulici e serrarli ancora se necessario!
- Serbatoio dell'olio ;
togliendo il tappo del serbatoio, siete in grado di eliminare le impurità rimaste sul fondo (condensazione, sporcizia, ecc.).
- Filtro a pressione/di ritorno
togliendo il tappo del filtro, siete in grado di controllare gli elementi del filtro o, eventualmente, di sostituirli dopo circa 1 anno.

Tutte queste operazioni sono necessarie per prevenire l'usura interna (p. es. della pompa, dei cilindri, ecc.).

I nuovi elementi sono disponibili presso il vostro carrozziere. Per scegliere il tipo corretto vi rimandiamo alla “vista esplosa” all’indirizzo www.cargofloor.nl/download.

Ci teniamo a sottolineare che i costi abbastanza esigui per sostituire componenti o olio sporchi non compensano i costi e i disagi che ne potrebbero derivare in caso di mancato intervento.

- Valvola di commutazione ;
Regolazione della valvola di commutazione. E' importante che la valvola di commutazione sia ben regolata e che il collegamento avvenga secondo le istruzioni. Vedere pag. 53

La pulizia delle parti del pianale con un pulitore a vapore fa anch'essa parte della manutenzione regolare preventiva.

GUASTI

Se il sistema Cargo Floor, nonostante siano state seguite con attenzione le istruzioni di funzionamento, non dovesse funzionare correttamente o del tutto, controllare i seguenti punti:

guasto	causa	soluzione
1. Il pianale non si muove, carico e scarico	Assenza di pressione idraulica.	1. Inserire PTO / pompa 2. Controllare e fissare bene i raccordi rapidi che si trovano fra la leva di comando e il caricatore
2. Il pianale non si muove, carico e scarico, presenza di pressione idraulica	Assenza di tensione	1. Inserire l'illuminazione 2. Inserire il quadro di comando 3. Misurare la tensione sul quadro di comando
3. assenza di tensione sul quadro di comando, illuminazione inserita	Cavo interrotto, sistema collegato in modo errato	1. La causa va ricercata in un guasto elettrico fra il quadro di comando e l'illuminazione del caricatore
4. Il pianale non si muove, presenza di pressione idraulica sia durante il carico che durante lo scarico, tensione presente sul quadro di comando.	Blocco nel raccordo rapido, attenzione ! anche il raccordo di ritorno	1. Controllare i raccordi rapidi
4a. Il pianale non si muove, presenza di pressione idraulica sia durante il carico che durante lo scarico, tensione presente sul quadro di comando.	L'olio idraulico oltrepassa la valvola di sovrappressione, sulla leva di comando o sul sistema	Stabilire se l'olio passa attraverso la valvola di sovrappressione della leva di comando o del caricatore. Questo può capire da un sibilo ben distinto
4b. valvola di sovrappressione della leva di comando inserita	La pressione non è sufficiente	1. La valvola presente, si trova nella posizione corretta? 2. Misurare la pressione sulla pompa ed eseguire nuovamente la regolazione
4c. valvola di sovrappressione del caricatore inserita	Misurare la pressione al punto M1 pressione superiore di 225 bar	1. Controllare la regolazione dell'asta filettata 2. La capacità del sistema è insufficiente per spostare il carico
4d. la capacità del sistema è insufficiente per spostare il carico	1 gelo 2 sovraccarico 3 sporcizia sul pianale	1. scongelare 2. scaricare parte del carico 3. una volta svuotato, pulire bene il pianale
5. Il pianale non si muove, sia durante il carico che durante lo scarico, presenza di pressione idraulica	Misurare la pressione al punto M1 Pressione = 0-10 bar	1. tirare su e giù l'asta filettata 2. Il perno acceso/spento GS02 non funziona

guasto	Causa	Soluzione
6. GS02 non funziona perno acceso/spento	Assenza di tensione elettrica	1. controllare la fonte di alimentazione 2. misurare la tensione sulla bobina
7. GS02 non funziona perno acceso/spento	La bobina non funziona 3. Rottura del cavo	1. utilizzare la modalità di emergenza, vedere il capitolo modalità di emergenza 2. se la funzione di carico non viene utilizzata, scambiare la bobina del GS02 e del G02. NB: devono essere scambiate anche le spine
8. il pianale carica sia selezionando scarico che selezionando scarico	La modalità di emergenza (vecchio G02) si trova in posizione di carico, questa è la posizione limite	utilizzando il dispositivo di chiusura a baionetta riportare il perno nella posizione centrale
9. il pianale carica selezionando carico, ma non funziona selezionando scarico	Le spine sulle bobine sono collegate in modo sbagliato	Cambiare le spine di posizione
10. Il pianale non si muove sia selezionando carico che selezionando scarico	Vedere punto 6 o punto 7	Vedere punto 6 o punto 7 1. Controllare il flusso, vedere a pagina 19.
11. Il pianale si muove selezionando scarico con tutti e tre i gruppi avanti e indietro contemporaneamente	la capacità del sistema è insufficiente per spostare il carico	Vedere punto 4d
12. Il pianale si muove bene selezionando carico con 3 gruppi contemporaneamente, i gruppi separati si muovono pesantemente mentre i gruppi 2 e 3 si muovono insieme	la capacità del sistema è insufficiente per spostare il carico	Vedere punto 4d
13. altri guasti	-	Contattate il vostro carrozziere-lamierista e tenete a portata di mano il vostro numero di sistema

CONDIZIONI DI GARANZIA

Le condizioni di garanzia, come riportato nel testo più recente delle condizioni generali di pagamento e di consegna della Cargo Floor, che sono depositate nel fascicolo 1436 presso la Camera del Commercio e dell'Industria di Meppel, si applicano integralmente e sono disponibili su richiesta.

Qui di seguito viene riportato un breve estratto;

Su tutto il materiale consegnato dalla nostra azienda nell'ambito del sistema Cargo Floor si applica una garanzia di 12 mesi, con decorrenza immediata dalla data di montaggio del sistema. In caso di guasti e/o di difetti di fabbricazione, provvederemo alla consegna dei pezzi di ricambio a titolo gratuito solamente nel caso in cui :

- Il sistema Cargo Floor sia stato montato dal Vostro costruttore conformemente alle nostre istruzioni di montaggio.
- Le nostre istruzioni di manutenzione e di utilizzo siano state rispettate.
- In caso di guasto, ne sia stata data comunicazione al costruttore o alla Cargo Floor.

Non sono coperti da garanzia:

- I guasti riportati da, o causati da, apparecchiature non fornite dalla nostra azienda.
- I guasti causati da inquinamenti e/o dall'utilizzo di un olio inadeguato.
- I guasti causati da un sovraccarico o da un utilizzo inadeguato del sistema.
- I guasti causati da riparazioni effettuate da terzi.
- Gli elementi del filtro e le parti abrasive.
- I guasti a componenti elettriche, dovuti a dei collegamenti errati e/o all'utilizzo di tensioni elettriche inappropriate.
- Danni indiretti.

La garanzia decade se:

- Il sistema viene utilizzato per degli scopi non consigliati dalla Cargo Floor.

Il sistema Cargo Floor è stato montato dal Vostro costruttore in maniera inadeguata, nella misura in cui ciò si ripercuoterà negativamente sul funzionamento del sistema.

La richiesta di garanzia può essere facilmente presentata via internet, al seguente indirizzo:

www.cargofloor.nl/download/download_cf500sl.html

CF3 – LP 15/160

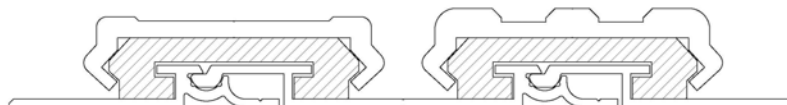
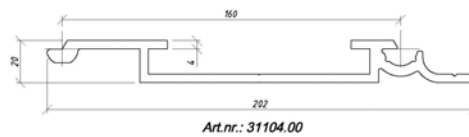
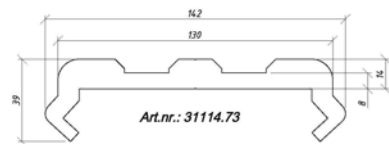
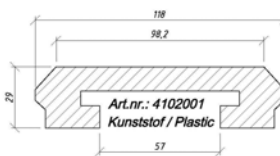
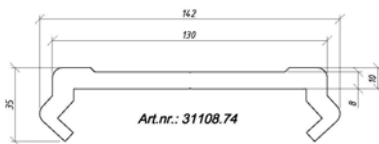
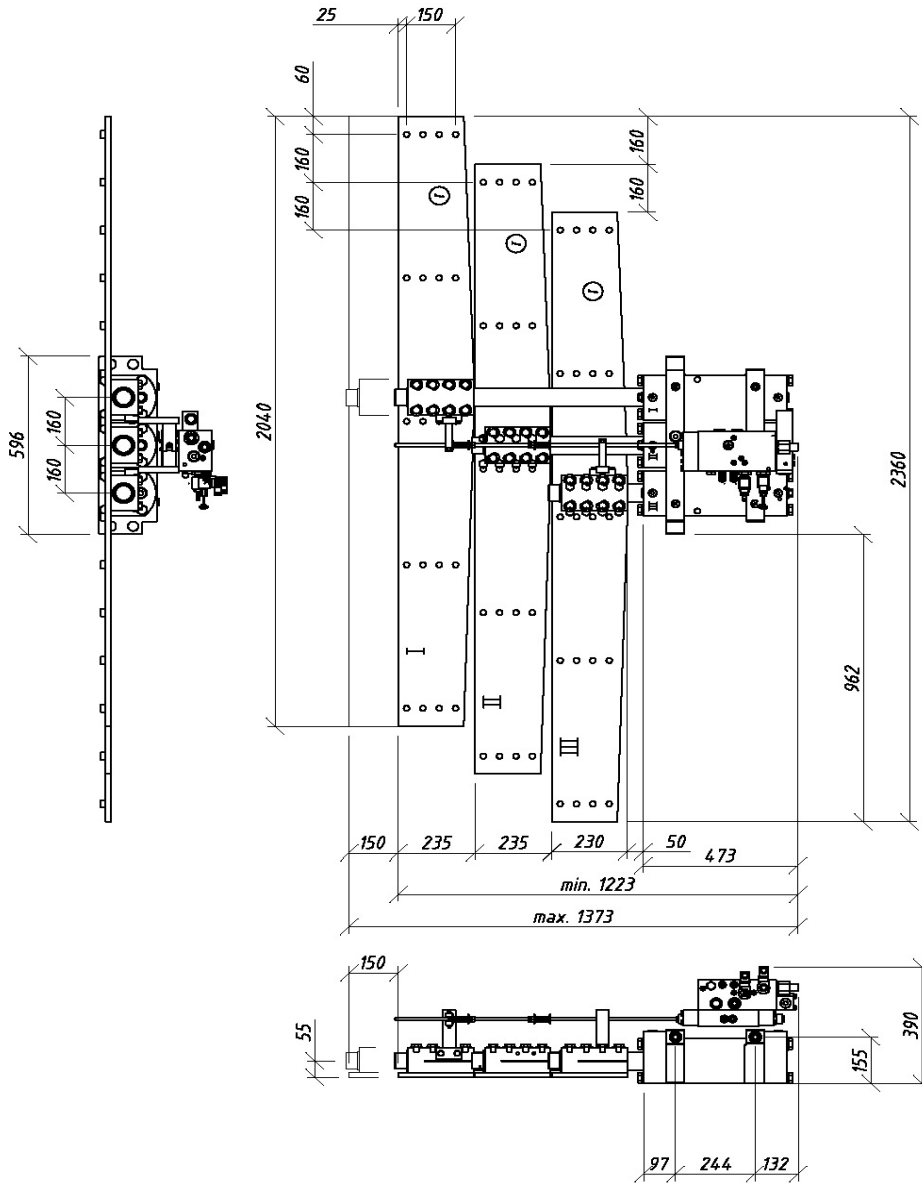

TIPI DI TAVOLA

Pianali normali

**Pianali a doppia
giuntura**

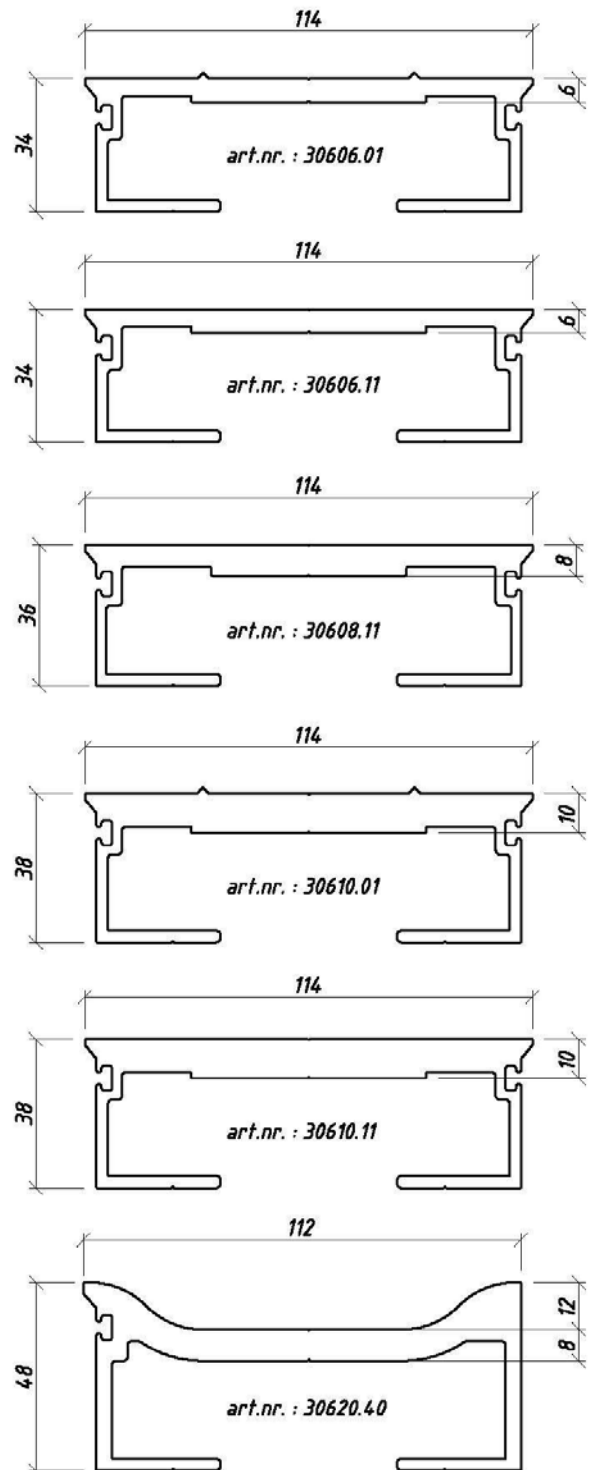
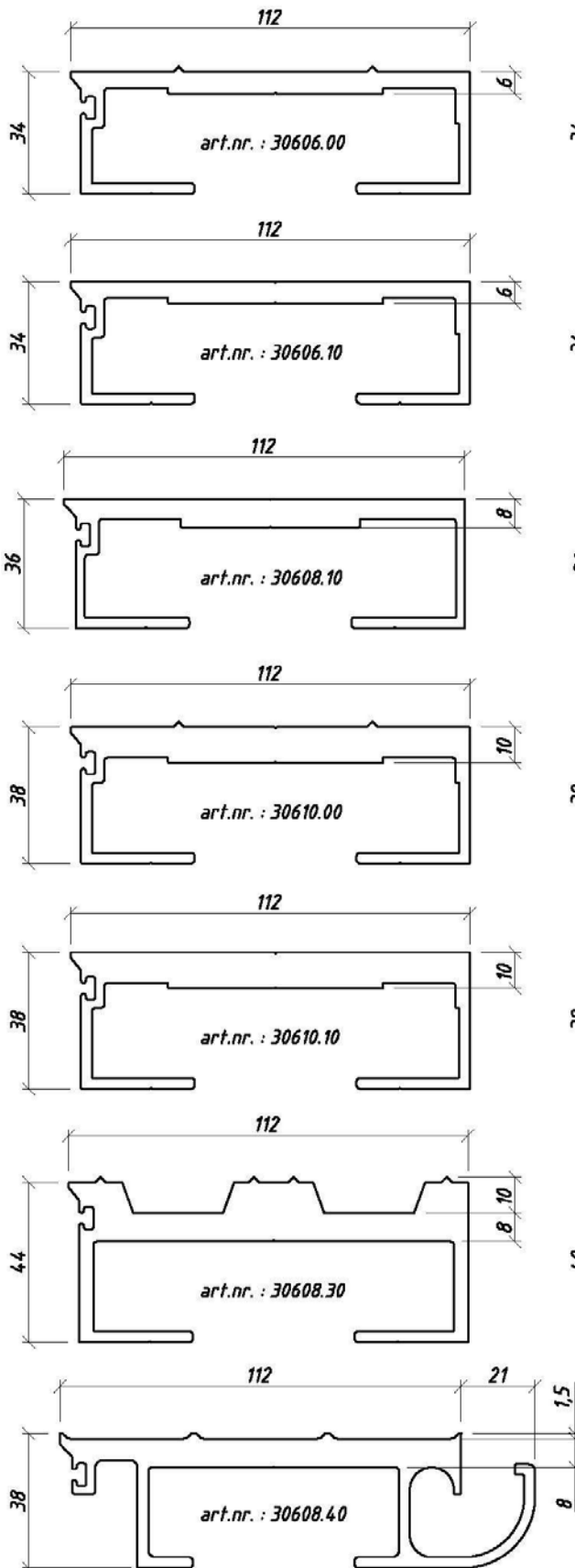

FISSAGGIO DEL TAVOLA, GUARNIZIONE E TAPPO TERMINALE

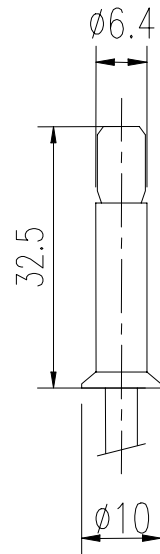
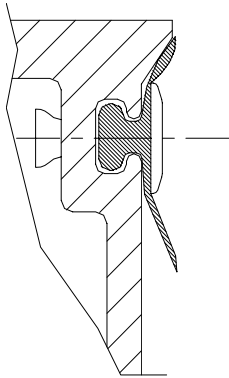

Tappo terminale in plastica

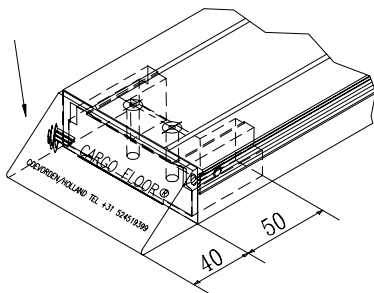

Tappo terminale in alluminio

