

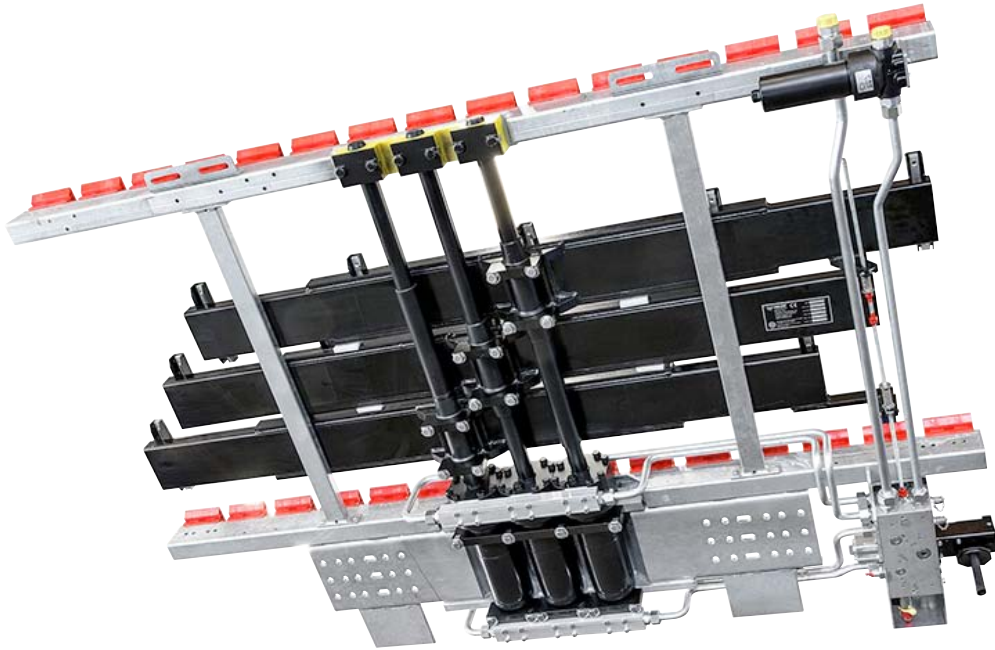

Subject: **Cargo Bulk mover**
Type : **CF500 SL-C 15/156,8**



Nieuw Cargo Floor concept voor het vervoer van met name losgestorte producten, de "Cargo Bulkmover"

Gewicht besparing

Om op verantwoorde wijze nog meer gewicht te kunnen besparen heeft Cargo Floor een alternatieve vloer ontwikkeld. Het gaat hier om een uitvoering welke voorzien is van 15 bewegende vloerprofielen in plaats van de gebruikelijke 21 bewegende vloerprofielen. Het totale bewegende vloeroppervlak is daarbij exact gelijk gebleven aan het oppervlak van de standaard 21 bewegende vloerprofielen, daarom is er geen aanpassing van het kantprofiel noodzakelijk

Primair losgestorte producten

Doordat de vloerprofielen bij het Cargo Bulkmover concept breder zijn dan de standaard 21 planks uitvoering is dit concept ongeschikt voor het laden en lossen van pallets en papierrollen bij gebruikmaking van de schuivende werking van het Cargo Floor systeem. Vanzelfsprekend kunnen pallets e.d. wel goed worden geladen en gelost door met een handpalletwagen of heftruck over de vloer te rijden. Meer dan 20 jaar ervaring met brede vloerprofielen in met name stationaire fabriekstoepassingen, heeft uitgewezen dat de 15 planks Bulkmover variant van het Cargo Floor systeem uitermate geschikt is voor het efficiënt lossen van de meest voorkomende losgestorte producten in grote volumes.



Cargo Bulkmover = 15 bewegende profielen

Geleiding en stabiliteit

Om voldoende stabiliteit en geleiding te creëren is er een speciale geleiding ontwikkeld op basis van het gepatenteerde Cargo Twister principe, hierdoor blijft de snelle en eenvoudige montage zonder gereedschap gewaarborgd. Het bijkomend voordeel van de Cargo Bulkmover is het feit dat er maar liefst 30% minder geleiders gemonteerd dienen te worden. Deze Cargo Twister Wide 40/25 geleider wordt gekenmerkt door zijn breedte en grote geleidingsoppervlak. Tevens is de Cargo Twister Wide 40/25 voorzien van 2 virtueel geïntegreerde kokers welke aan beide zijdes van de geleider voor nog meer stabiliteit zorgen. De ondervloer wordt opgebouwd uit 15 kokers 40x25x2mm. (behoort niet tot leveromvang van Cargo Floor) welke naast de ondersteuning van de geleiding tevens de stabiliteit van de oplegger constructie waarborgt. Op deze koker 40x25 wordt de "Cargo Twister Wide 40/25" gemonteerd ter hoogte van ieder kruispunt met de dwarstraverse. Naast de Cargo Twister Wide is er een Special Bearing Wide 40/25 ontwikkeld welke optioneel als extra geleiding en ondersteuning tussen de Twister Wide geleiders op de koker 40/25 kan worden geplaatst. Ook kan deze Cargo Special Bearing Wide geleider in omgekeerde positie gebruikt worden als anti lifting om het eventueel omhoogkomen van de vloerprofielen tegen te gaan.



Kenmerken van het 15 planks Cargo Bulkmover concept:

- Gewichtsvoordeel op de gehele trailer afhankelijk van uitvoering, deze bedraagt tenminste 50 tot 300 kg.
- 30% minder naden tussen de vloerprofielen waardoor eventuele lekkage en slijtage substantieel afneemt.
- 30% minder montagetijd van de ondervloerconstructie, vloerprofielen en geleidingen.
- Verhoogde stabiliteit van de vloerprofielen door de Cargo Twister Wide geleider met het zeer brede geleidingsoppervlak en ondersteuning op 3 punten.
- De vloerbreedte is identiek aan de standaard 21planks uitvoering, er is geen aanpassing van het kantprofiel noodzakelijk.
- Minder slijtage.
- 30% minder seal tussen de vloerprofielen daarnaast is de seal erg goed afgeschermd van het te vervoeren product.
- Zeer groot geleidingsoppervlak, waardoor minder slijtage.
- Alle hydraulische componenten, cilinders, ventielen zijn identiek aan het CF500 SL-C 21 planks systeem.
- Ook zeer geschikt voor Power Speed uitvoering. Lossen in +/- 3 min (vraag naar de voorwaarden).
- Diverse vloerprofielen beschikbaar, waaronder een speciale HD en ultieme XHDI uitvoering voor het transport van alle soorten afval, waaronder glas, zand etc.
- Zeer schone leegloop.
- Geschikt voor alle type Cargo Floor aandrijfunits.
- Extreem lange levensduur.
- Robuust en zeer stabiel.
- Groter draag- en glijdoppervlak van de Twister Wide 40/25 (+7%).
- Geleiding komt absoluut niet in aanraking met het te vervoeren product (geen extra slijtage) en wordt door vloerprofiel beschermd tegen opspattend straatvuil.
- 30% minder arbeid bij een eventuele vloerrevisie en het draaien van de vloer is veel eenvoudiger.
- Geen onderhoud vereist.
- Absolute lagere "cost of ownership".
- Pallets papierrollen e.d. alleen laden/lossen door gebruikmaking van heftruck en handpalletwagen.

Heftruck overrijdbaarheid

Alle Cargo Floor vloeren zijn in principe overrijdbaar met een heftruck, vraag uw carrosseriebouwer welke gewichten zijn toegestaan!

Efficiëntie/rendement

De efficiëntie van laden/lossen van (verpakte) lading wordt met name bepaald door de vlakheid en de drukverdeling tussen de lading en de Cargo Floor vloerprofielen. Als deze niet juist is verdeeld zal het rendement kunnen afnemen en kan er zelfs een situatie ontstaan dat de lading slechts binnen de arbeidsslag van het systeem heen en weer beweegt. Bij oneffen ladingen kan dit opgevangen worden door gebruik te maken van ondersteuning om de druk evenredig te verdelen naar de vloerprofielen. Ook de snelheid van de werking van het systeem kan invloed hebben op de efficiëntie van laden/lossen.



Beschikbare vloerprofielen

Standaard



Alu profiel 6/156,8mm glad
(art.nr. 77.4915)



Alu profiel 10/156,8mm glad
(art.nr. 775.5109)

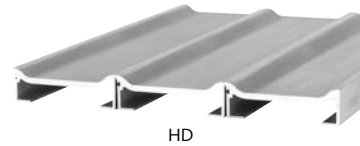

HD

Special "waste" and "heavy duty" applications



Alu profiel 8/20-156,8mm HD
(art.nr. 79.5208)

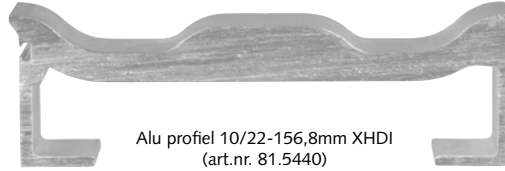

Alu profiel 10/22-156,8mm XHDI
(art.nr. 81.5440)

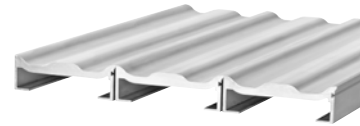

XHDI

LR-serie (leak resist) & LP-serie (100% leak proof)



Alu 7/133 Leak Proof
deckslat standaard
(art.nr. 891.4460)



Alu 10/133 Leak Proof
deckslat HD (heavy duty)
(art.nr. 89.3497)



Alu 8/160mm Leak Proof T subdeck
(art.nr. 871.5177)

De Cargo Bulklover is geschikt voor het vervoer van o.a.:

- bulkprodukten
- houtsnippers
- zaagsel
- boomschors
- houtblokken
- potgrond
- turf
- klei
- bleekarde
- stro
- strobalen
- maïs
- granen
- aardappelen
- wortelen
- tapioca
- melkpoeder
- koffiebonen
- soja
- lucerne
- bieten en pulp
- kippenvoer
- mest
- kunstmest
- zout
- kalk
- kolen
- oud papier
- aluminium afval
- huisvuil
- vracht (balen/zakken)
- big bags
- slachtafval
- rioolslib
- geperste balen
- etc.



Cargo Roller
(art.nr. 5165003)

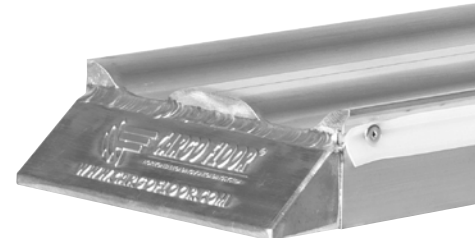

Twister Wide & Special bearing wide (anti lifting)



CARGO FLOOR®

HORIZONTAL LOADING-/UNLOADING SYSTEM

Cargo Floor B.V.

Byte 14
7741 MK COEVORDEN
Holland
Telefoon +31 (0)524-59 39 00
Telefax +31 (0)524-59 39 99
www.cargofloor.com
E-mail: info@cargofloor.com



ISO 9001 - 2008
Certified company

**WERELDWIJD
SERVICE NETWERK**